

BLACK+ DECKER™

取扱説明書 窓用クリーナー WW100

▶安全上のご注意

P2~P4

▶使う前に

P5

▶充電の手順

P6~P7

▶使い方

P7~P12

▶その他の情報

P13

▶仕様

P14

▶保証書

P15~P16

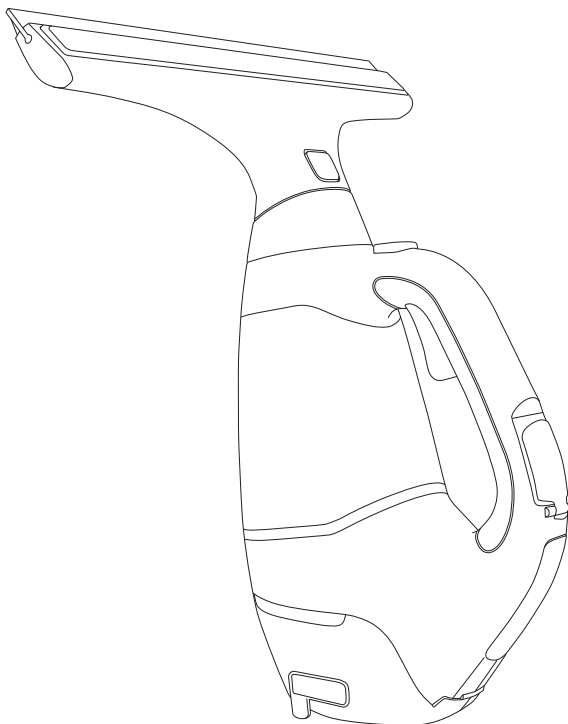

このたびはブラック・アンド・デッカー「窓用クリーナー」をお買い上げいただき、誠にありがとうございます。

ご使用になる前に、この取扱説明書をよくお読みになり正しくご使用ください。

この取扱説明書は、必ず保管してください。

安全上のご注意

正しく安全にお使いいただく為に、ご使用前に必ずこの取扱説明書にある指示事項を全てお読みください。お読みになった後は、いつでも見られるように必ず保管してください。

この取扱説明書は、本製品をお取扱いの際に、火災や感電、けがなどの事故を未然に防ぐため、必ずお守りいただくことを、説明しています。

表示内容を無視して誤った使い方をした時に生じる危害や損害の程度を、次の表示マークで区分し、説明しています。



警告

この表示の欄は、「死亡または重傷などを負う可能性が想定される」内容です。



注意

この表示の欄は、「障害を負う危険性または物的損害のみが発生する可能性が想定される」内容です。



この表示の欄は、気をつけていただきたい、「注意喚起」の内容です。



警告

・ **お子様がおもちゃにしないように注意してください。**
本製品をお子様、あるいはお子様のそばで使用される場合、常に細心の注意を払ってください。

・ **適切な格好で作業してください。**
髪の毛、弛んだ衣服、または身体の一部が可動部分に触れないようにしてください。

・ **高温の状態の物質に対し、使用しないでください。**
燃えているものもしくは煙の出ている状態の物質（例：吸いかけのタバコ、マッチ、燃えかけの灰）に対し使用しないでください。

・ **充電電池の端子間を絶対にショートさせない。**
充電電池の端子部に金属物を接触させないでください。発煙、発火、破裂等の恐れがあります。

・ **充電電池/本体を高温になるところに放置しない。**
液漏れ・発熱・発火・破裂・変形につながります。

・ **充電器は交流100ボルト以外では使わない。**
昇圧器などのトランス類を使用したり、直流電源やエンジン発電機を使用したりすることはしないでください。異常に発熱し、火災の恐れがあります。

・ **充電器、充電電池が損傷した場合には使用しない。**
火災・感電につながります。

・ **危険物に対し使用しないでください。**
爆発物、可燃性や中毒症状を起こす物質や液体（ガソリン等）に対し使用しないでください。

・ **電源コードを乱暴に扱わないでください。**
コードの部分を持って運んだり、コンセントから外す際にコードを引っ張ったりしないでください。感電やショート等の原因となるので、コードに熱いものや、油、薬品類を接触させたり、鋭利なものでキズ付けたりしないよう注意してください。万一、誤ってキズを付けた場合は、その箇所に触れず、直ちにスイッチを切り、電源プラグをコンセントから抜いてください。

キズついたコードは火災を引き起こす危険があります。危険を回避するために、ブラック・アンド・テッカーで修理してください。

・ **次の場合は、必ずスイッチを切ってください。**

- ①お手入れや点検。
- ②アクセサリーの取り付けや取り外し。
- ③その他危険が予想される場合。

・ **指定の付属品、アタッチメントを使用してください。**
使用を推奨していない付属品やアタッチメントの使用は危険をともなうことがあります。

・ **スイッチがオンできない、あるいはオフできない場合は、使用を中止してください。**
お買い上げいただいた販売店へ修理を依頼してください。

・ **損傷した電源コードの修理は、有資格の技術者が行わなければなりません。**
本製品の内部には、お客様が修理できる部品はありません。お客様が本製品の分解を試みた場合、保証が無効になるだけでなく、本体が重大な損傷を受けたり、お客様が重傷を負う危険があります。

• 引火性ガスの発生する場所で使用しないでください。
火災につながります。

• 人体に向けて使用しないでください。
感電・ケガの原因になります。

• 溶剤などを使用しないでください。
発火・変形につながります。

• 必要に応じて適切な防護具を身につける。
汚染された可能性のある場所を洗浄する場合は、マスクなどの適切な防護具を身につけてください。



注意

• 排気口をふさがしないでください。
本体の横に排気口があります。
本機をご使用になる際、排気口を障害物や手でふさが
ないでください。

• 洗浄は自己責任にて行ってください。
万一、洗浄対象物に損傷、破損、変色などが生じた場合、
または正しく操作せずにケガを負った場合、当社では
一切責任を負いかねます。

• 水や液体に浸けないでください。
濡れた手でプラグや本製品を扱わないでください。
また、モーター駆動部分をけっして水や液体につけな
いください。



警告 充電電池パックと充電器に関する安全上の追加事項

- 充電器の定格電圧が電源と一致していることを確認してください。充電器の電圧は定格銘板に記載されています。
- 充電器は屋内のみで使用してください。また、充電器を濡れた場所や、散らかった場所では使用しないでください。特に水まわりの近くで使用したり、水の中につけたりしないでください。
- 充電器のコードやプラグ部分に損傷がある場合、使用せず新しいものと交換してください。
- 充電器が衝撃、落下、その他何らかの原因で損傷した場合には使用せず、ブラック・アンド・デッカー認定サービスセンターにお持ち込みください。
- 充電電池パックを開ける試みは絶対にしないでください。充電電池パック本体にひびや傷、へこみを発見した場合、再充電することなくすぐにご使用をおやめください。
- 周囲温度が+5°C以下、及び+35°C以上のときは電池の充電を行わないでください。破裂や火災の恐れがあります。
- 充電電池パックがひどく損傷していたり完全に消耗していても、焼却しないでください。充電電池パックが火の中で爆発する恐れがあります。
- 充電は専用の充電器のみで行なってください。誤った使用法は感電を引き起こしたり、充電電池パックを加熱させたり、液漏れなどを引き起こす原因となります。取扱説明書に記載してある充電器でのみ、充電電池パックを充電してください。
- 専用の充電電池パックでのみ本製品をご利用ください。他社製の充電電池パックでの本製品のご使用は、火災を引き起こす危険性があります。取扱説明書に記載している充電電池パックでのみ、本製品をご使用ください。
- 充電中でないときは、プラグをコンセントから必ずはずしておいてください。
- 充電は電源プラグをコンセントに差し込んでご使用ください。
- 濡れた手で、電源プラグをコンセントに差し込むのはおやめください。感電の恐れがあります。



注意 洗剤に関する安全上の追加事項

- 洗剤の吸入や飲用はしないでください。飲み込んだ場合は、口の中をすすぎ、大量の水を飲んでください。症状のある場合は医師の診察を受けてください。
- 洗剤を目に入れたり皮膚につけないでください。目に入った場合は、流水で15分以上目を洗ってください。皮膚についた場合は、ぬるま湯で洗い流してください。
- 洗剤スプレーを電機部品に噴射しないでください。
- 希釈した洗剤は長期保管しないでください。
- 洗剤は、市販の弱酸性・中性・弱アルカリ性の窓用洗剤をご使用ください。
- スプレータンクに洗剤を入れ、水で薄めて使用してください。
- 洗剤対象物の状態を確認するため、洗剤テストを行ってください。事前テストを行わずに使用した場合、塗装面や素材が破損する場合があります。
- 洗剤を使用後は必ず本体を水洗いしてください。そのまま放置しておく、製品劣化の原因になる可能性があります。
- 泡タイプの洗剤は使用しないでください。

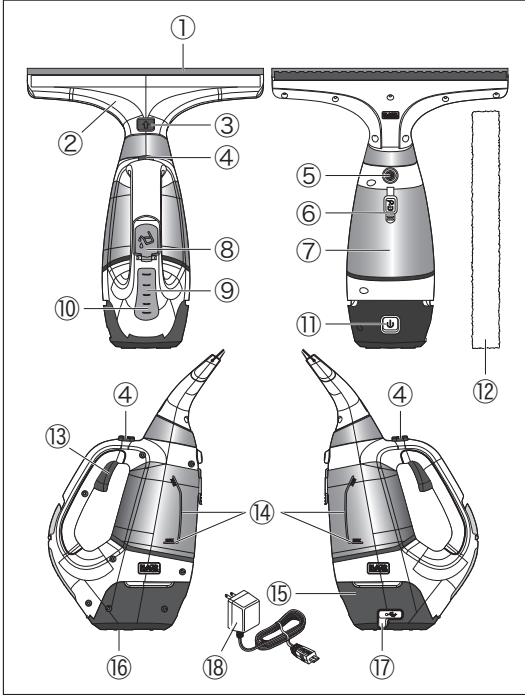

使う前に

製品をご確認ください
各部の名称

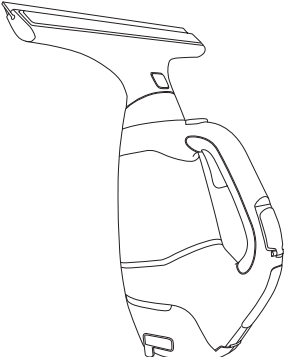
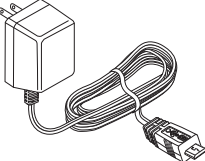

- ① ゴムワイパー（幅280mm）
- ② ワイパーヘッド（幅280mm）
- ③ ヘッドリリースボタン
- ④ ヘッド回転ボタン
- ⑤ スプレーノズル口
- ⑥ 汚水タンクキャップ
- ⑦ 汚水タンク
- ⑧ スプレータンクキャップ
- ⑨ スプレータンク
- ⑩ 充電ランプ（スプレータンク越しに見えます）
- ⑪ ON/OFFスイッチ
- ⑫ ワイブパッド（幅280mm）
- ⑬ スプレーボタン
- ⑭ 汚水タンク目盛
- ⑮ モーター／充電電池パック
- ⑯ モーター／充電電池パックリリースボタン
- ⑰ 充電プラグ差込口
- ⑱ 充電器

WW100には以下の製品が含まれています。

部 品 名	入 数	部 品 名	入 数
本体（ワイパーヘッド含む） 	1	充電器 	1
		ゴムワイパー ＊開封時、ワイパーヘッド部分に 付属されています。 	1
		ワイブパッド 	2

充電の手順

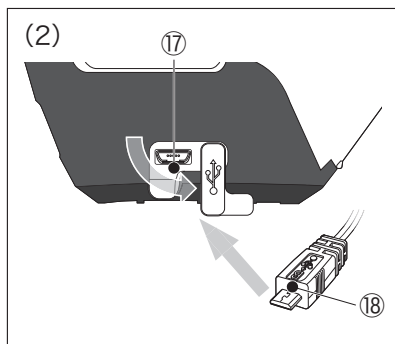

◆充電のしかた

- (1) 本機がONになっているときは、ON/OFFスイッチを押して本機をOFFにしてください。



本機がONの状態だと充電されません。

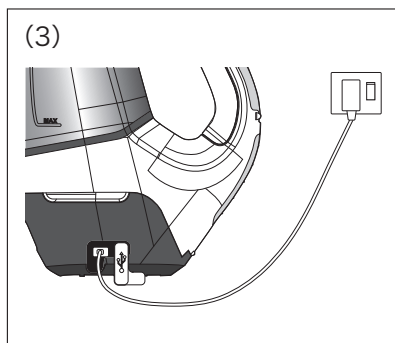

- (2) 充電プラグ差入口 (17) のカバーをずらし、充電器 (18) の電源プラグをモーター/充電電池パックの充電器差入口に差し込んでください。その際、差し込むプラグの上下の向きに注意してください。

- (3) 充電器をコンセントに差し込んでください。
- (4) 正しく接続されると、充電ランプが点滅し、充電が開始します。

充電ランプが点滅しない場合は、接続されていないことを意味します。しっかり、充電器や電源プラグを接続し直してください。

- (5) 充電が完了すると点滅していた充電ランプが消えます。充電が完了したら、電源プラグをモーター/充電電池パックから取り外してください。

◆充電時間/回数

- ・ 充電電池パックは約4.5時間で満充電されます。
- ・ 充電電池パックは、約400回充放電が可能です。

◆充電がうまく行なわれないときは

- 1) 電源コンセントに電灯などの他の電気器具を接続して、電流が流れているかを調べる。
- 2) 電源コンセントが、壁の電源スイッチと連動しているか確認する。
- 3) 周囲温度が+5°C以上、および+35°C以下の環境下で充電を行なったか確かめる。
- 4) それでも充電されないときには、お買い上げの販売店にお買い上げの際のレシートなどと一緒にご持参の上、ご相談ください。



充電上の注意事項

- ・ 充電中、充電器と充電電池パックは触れると暖かく感じるようになります。これは正常な状態であって、問題はありません。



使用上の注意事項

- ・製品を使用中は充電ランプが点灯します。使用中に電池容量が少くなると、充電ランプが点灯から点滅に変化します。その際は充電地パックを再充電してください。充電地パックの力が弱くなった状態で作業を続けしないでください。

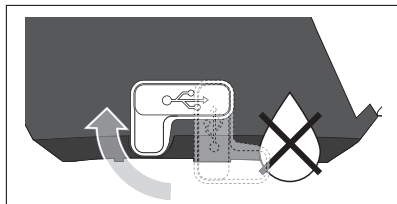

- ・モーター／充電地パックの内部に水などの浸入を防ぐため、充電時以外は、充電器差込口のカバーを閉じてください。

使い方

◆ワイパーヘッドの取り付け・スプレータンクへの給水



スプレータンクに給水するときは、必ずモーター／充電地パックを取り外してから作業を行ってください。



スプレータンクに給水する際、ゆっくりと注水してください。勢いよく注ぐと、水がはねることがあります。



洗浄剤が目に入らないよう、細心の注意を払って作業を行ってください。



洗浄剤は、市販の弱酸性・中性・弱アルカリ性の窓用洗剤をご使用ください。

- (1) ワイパーヘッド (2) にワイプパッド (12) を貼り付け、ヘッドリリースボタン (3) を押しながら図のようにワイパーヘッドを本体に取り付けてください。

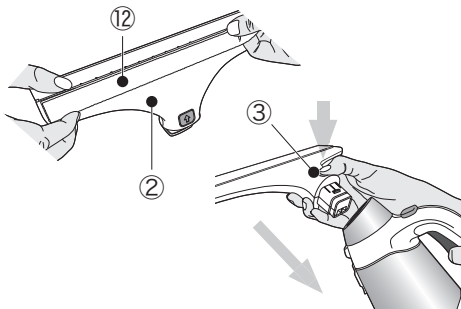

- (2) スプレータンクの給水前に、本部底部のモーター/充電電池パックリリースボタン (16) を押し、図のようにモーター/充電電池パック (15) を本体から取り外してください。

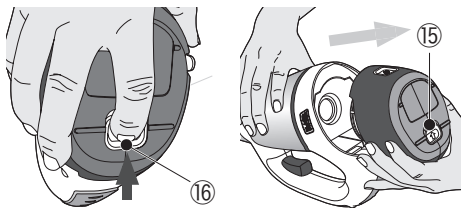

- (3) スプレータンクキャップ (8) を開き、スプレータンクに洗浄剤や水を入れてください。スプレータンクには、本体を立てた時に一番上の目盛まで注水します。水・洗浄剤を入れ終わったら、スプレータンクキャップをしっかりと閉めてください。

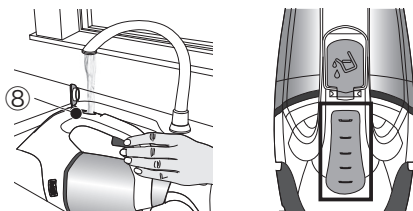

- (4) モーター/充電電池パック (15) を図のように差し込み、カチッと音がするまで押し込んでください。

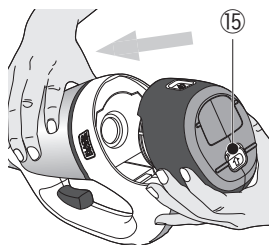

◆ワイパーヘッド・スプレーの使いかた



人に向けてスプレーを吹きかけないでください。目や粘膜に洗浄剤が付着した場合、炎症が生じることがあります。

- (1) 窓から適度に離し、スプレーボタン (13) を押して洗浄水をスプレーしてください。

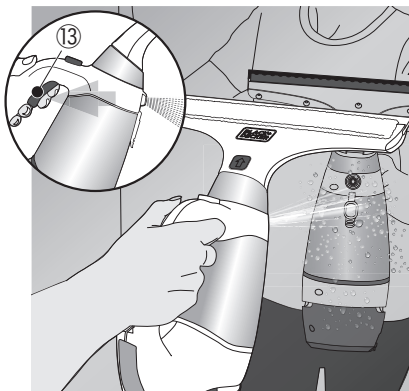

- (2) ヘッド回転ボタン (4) を押しながらワイパッドが前方に向くようワイパーヘッド (2) を回転させてください。



注意

洗浄剤を使用する際は、水で薄めて使用してください。

- (3) 洗浄水をなじませるよう、ワイパッドで窓の表面を軽く擦って汚れを浮き立たせてください。

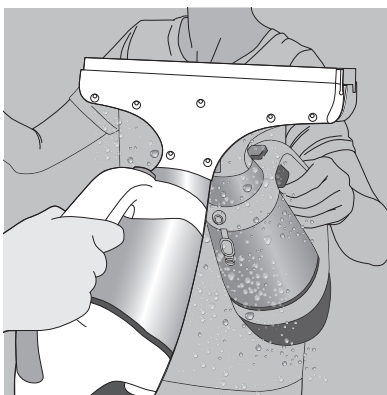

- (4) (2) と同じ要領で、ゴムワイパーが前方に向くようワイパーヘッド (2) を回転させた後、ON/OFFスイッチ (11) を押してモーターを作動させてください。

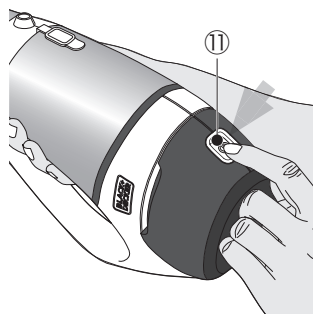

(5) 本体を窓の上から下に移動させながら、汚水を吸い取ってください。端に残った水滴は乾いた布などで拭き取ってください。

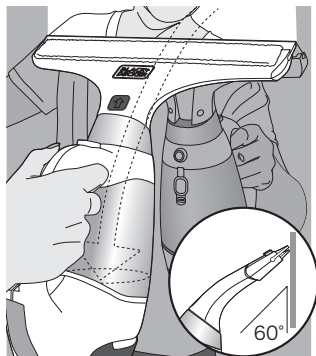

(6) 汚水の吸い取りが完了したら、ON/OFFスイッチ (11) を押してモーターを停止してください。

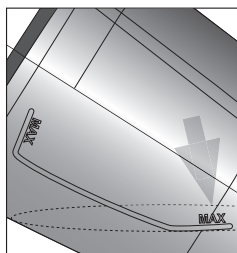
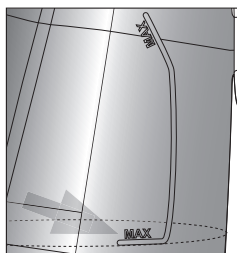
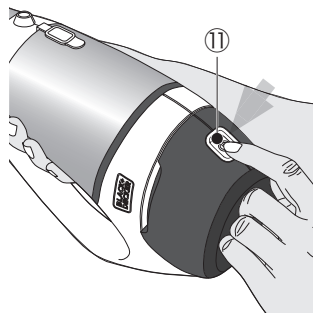

汚水タンクは、100mlが最大となります。汚水吸入時には、汚水タンク目盛 (14) を適時確認して汚水が100mlを超える前に排出してください。

汚水タンクが100mlを超えた状態で本体を横に向けて使用すると、汚水タンクキャップからの水もれの原因となります。

⚠ 注意

汚水タンク内部で汚水が泡立っている場合は早めに排水をしてください。泡が排気口から出ると製品を破損させたり、周辺を汚すことがあります。

⚠ 注意

製品を横向きや逆さにして使用していただくことは可能ですが、汚水タンク内に汚水が100mlを超えた状態で製品を横向き、逆さ向きにして使用するとモーター部に汚水が浸水し故障の原因となります。汚水タンク内の汚水はこまめに排水してください。

⚠ 注意

製品を横向きや逆さ向きにして使用していただく際は、製品をゆっくりと傾けながら横向き・逆さ向きにして使用してください。



水平面の吸い取りは奥から手前へ移動させて汚水を吸い取ってください。

◆汚水タンクの排出



汚水タンクから排水するときは、必ずモーター/充電電池パックを取り外してから作業を行ってください。

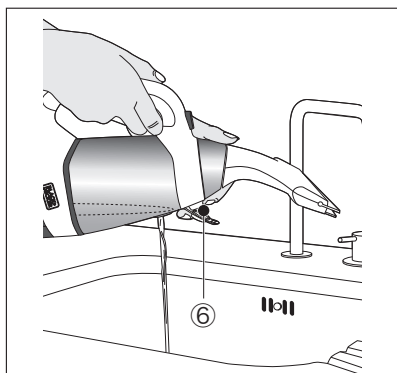

汚水タンクキャップ (6) を開き、図のように排水してください。

メンテナンス

◆ワイブパッドの取り外し

ワイブパッドの端を持ち上げ、ワイパーヘッドからゆっくりとはがしてください。

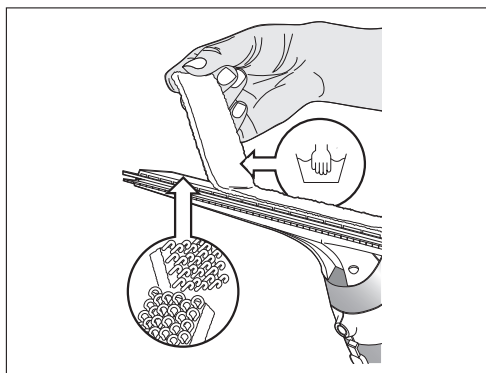

◆ゴムワイパーの取り外し・取り付け

取り外すときは、ゴムワイパーの端を持ち、ワイパーヘッドからゆっくりと引き抜いてください。

取り付けるときは、ワイパーヘッドの溝にゴムワイパーを沿わせるように差し込み、ゆっくりとスライドさせてください。

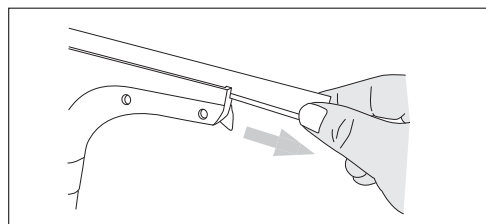

⚠️ ワイブパッドの洗濯表示マークについて

同梱されておりますワイブパッドには海外の表示マークが記載されています。実際に推奨させていただいている洗濯方法とは異なりますのでご了承ください。洗濯の際は液体40°Cまでで手洗いだけで行ってください。

付属品	パッド記載表示マーク：海外仕様のため参考にしないでください。	付属品	推奨洗濯方法
ワイブパッド	 NO SOFTENER NO BLEACHING	ワイブパッド	液体40°Cまでで手洗いだけ

◆本体等のお手入れ

洗浄剤を使用後は、必ず本体を水洗いしてください。そのまま放置しておくとう製品劣化の原因になる可能性があります。

また、汚れたワイブパッドやゴムワイパーは、水洗いすることで再使用できます。

- (1) 本体底部のモーター／充電電池パックリリースボタン (16) を押し、図のようにモーター／充電電池パック (15) を本体から取り出してください。

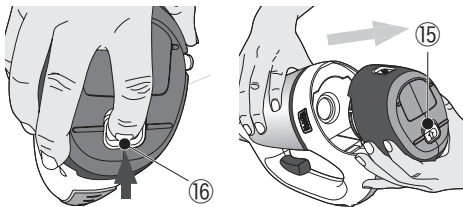

本体を水洗いするときは、必ずモーター／充電電池パックを取り外してから作業を行ってください。

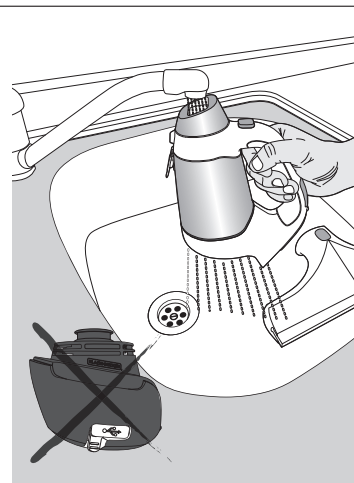

注意

モーター／充電電池パックや充電器を決して水や液体につけないでください。



洗浄後は完全に乾燥させてから組み立て、湿気のない場所で立てた状態で保管してください。



注意

使用毎にスプレータンクと污水タンク内の水や洗剤を捨ててください。

その他の情報

トラブルシューティング

本製品が動作しない場合は、次のことを調べてください。

- 充電時に充電器が正しくコンセントに接続されていたか（正常に充電されている場合は、触るとわずかに暖かく感じられます）。
- 充電器のコードが破損していませんか。また、本体が正しく充電器に接続されていますか。（P6参照）
- ワイパーヘッドが正しく本体に取り付けられていますか。

アクセサリ

本製品の付属品は各販売店もしくはブラック・アンド・デッカーのサービスセンターにて販売しております。また、付属品についてのお問い合わせはブラック・アンド・デッカーまでお電話ください。



当社の認定しない付属品のご使用は、重大な危険をとまなう可能性があります。

名称	型番	JANコード
ゴムワイパー（幅280mm）	WW280SBA	4536178991032
ワイパッド（幅280mm）	WW280MPA	4536178991056

充電電池パックと環境



Li-Ion

リチウム電池は
リサイクルへ

本製品に使用している充電電池はリサイクル可能な貴重な資源です。充電電池や製品の廃棄の際には、リサイクルにご協力ください。

充電電池が消耗し交換が必要となった場合は、お買い上げの販売店またはブラック・アンド・デッカーのサービスセンターにご連絡ください。有償で充電電池の交換を承っております。

アフターサービスについて

本機の修理、メンテナンス、調整はブラック・アンド・デッカーにて認定技術者が純正部品を使用して行わなければなりません。必ずお買い上げの販売店または当社までご相談ください。修理の知識や技術のない方が修理を行いますと、事故やケガの恐れがあります。

仕 様

▽本体	WW100
電圧	3.6V
バッテリー種類	リチウム充電電池
連続作業時間	約20分
清掃幅	280mm
汚水タンク容量	100ml
スプレータンク	100ml
充放電回数	約400回
本体質量	約750g (ワイプパッド含む)
▽充電器	
充電時間	約4.5時間
充電器	5.0V/600mA

※製品仕様及び内容は改良のため予告なく変更することがあります。

<輸入販売元>

ポップリベット・ファスナー株式会社
ブラック・アンド・デッカー事業部

〒171-0022 東京都豊島区南池袋1-11-22
山種池袋ビル4F

Tel: 03 (5979) 5677 Fax: 03 (5979) 5788



オフィシャルサイト
www.blackanddecker-japan.com



facebookサイト
www.facebook.com/BlackAndDecker.JAPAN

製品保証書

<保証規定>

保証期間：お買い上げ日より1年間

- 1) 取扱説明書や製品ラベルに記載されている注意書きに従った使用状況で、本製品が万が一故障した場合には、無償修理または新品と交換いたします。
無償修理・交換をご依頼になる場合は、以下のものを、お買い上げの販売店までご持参、またはブラック・アンド・デッカーまでご相談ください。
 - ・製品
 - ・必要事項を記入した本書
 - ・レシート(領収書)またはそのコピーお買い上げの販売店、またはブラック・アンド・デッカーまでご持参、またはご送付いただいた場合の諸費用は、お客様の負担となります。
- 2) 次の場合は、本保証書規定の対象外となり、有料の修理・交換とさせていただきます。
 - ◆オークションや、中古品などは保証外となります。
 - ◆本書、及びお買い上げを証明するレシート(領収書)またはそのコピーの提示がない場合
 - ◆ご家庭以外(業務用としてなど)で使用した場合の故障および損傷
 - ◆移動、落下などによる故障および損傷
 - ◆使用上の誤りや注意書きを無視した使用による故障及び損傷
 - ◆不当な修理や改造による故障及び損傷
 - ◆火災・地震などの天災、騒乱などの人災、公害や異常電圧などの環境による故障および損傷
 - ◆海外など、ご利用電源が100V(50 / 60Hz)でない環境でのご使用による故障および損傷
 - ◆保証期間経過後のご依頼
- 3) 本書は日本国内においてのみ有効です。This warranty is valid only in Japan.
- 4) 本書は再発行いたしませんので、紛失しないように大切に保管してください。
- 5) 本規定は、以上の保証規定により修理・交換をお約束するためのもので、これによりお客様の法律上の権利を制限するものではありません。

※充電電池、ビット、ノコ刃、サンドペーパー、掃除機フィルター等の消耗品は保証の対象外です。

<アフターサービスについて>

アフターサービスに関する事項は、「アフターサービスについて」をご参照ください。保証期間経過後の修理等については、ブラック・アンド・デッカーまでお問合せください。

<個人情報のお取り扱いについて>

弊社は、お客様よりお知らせいただいたお客様の住所、氏名、電話番号などの個人を識別、もしくは特定することのできる固有の情報(以下「個人情報」)を、本サービス提供目的のため、弊社ならびに弊社指定の宅配業者に提供します。お客様は、あらかじめこれに同意するものとします。また個人情報は、新製品情報、イベントのご案内、弊社製品サービスの品質向上のためにも利用させていただきます。

BLACK+DECKERTM

ブラック・アンド・デッカー 製品保証書

本書は、裏面に記載された保証規定により無償で修理・交換をお約束するものです。詳細は裏面の保証規定をご参照ください。

お客様記入欄	
フリガナ	
お名前	
TEL	()
ご住所	(〒) 都道府県
製品名	型番
窓用クリーナー	WW100
お買い上げ日	販売店名
年 月 日	
販売店住所	
TEL : ()	

ポップリベット・ファスナー株式会社
ブラック・アンド・デッカー事業部

〒171-0022 東京都豊島区南池袋1-11-22 山種池袋ビル4F
TEL:03(5979)5677 FAX:03(5979)5788