

DEWALT®

www.DEWALT.com

DCMST561

English (*original instructions*)

5

ภาษาไทย

15

Fig. A
ပုံ A

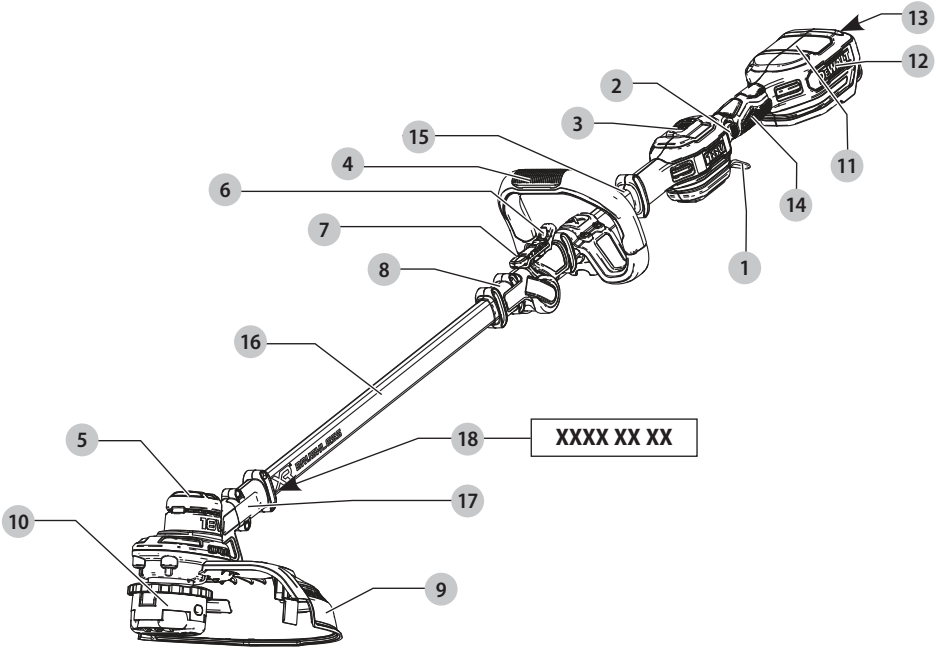

Fig. B
ပုံ B

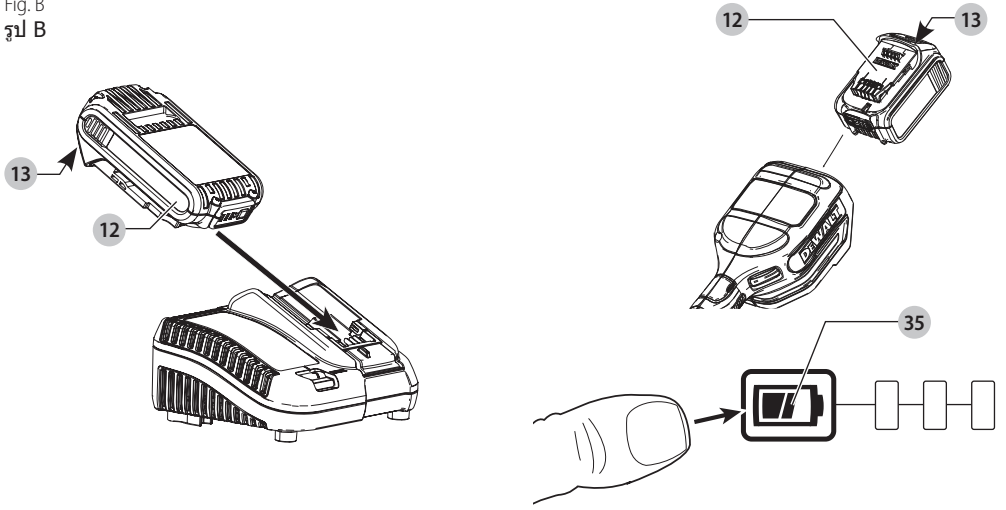

Fig. C
រូប C

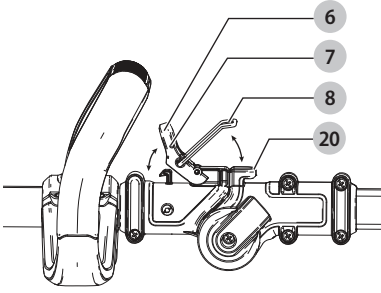

Fig. D
រូប D

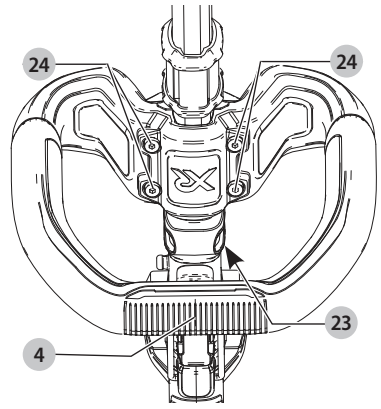

Fig. E
រូប E

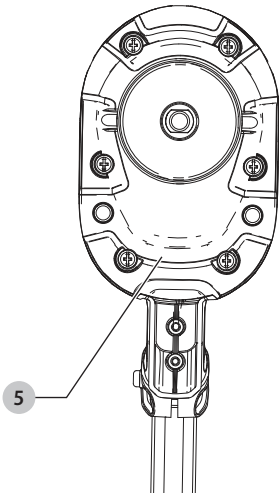

Fig. F
រូប F

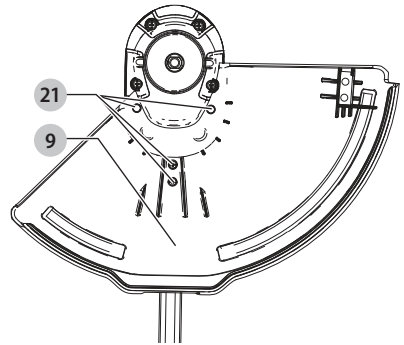

Fig. G
រូប G

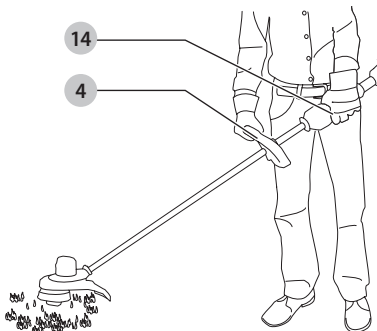

Fig. H
រូប H

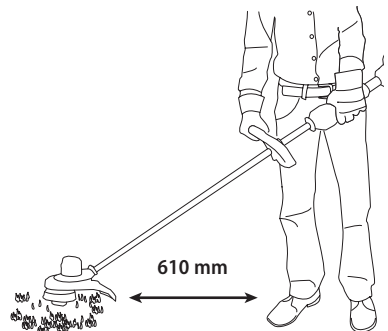

Fig. I
រូប I

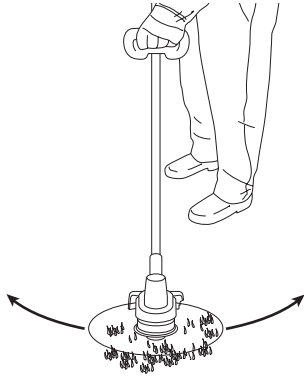

Fig. J
រូប J

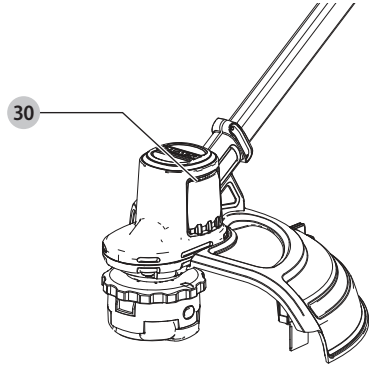

Fig. K
រូប K

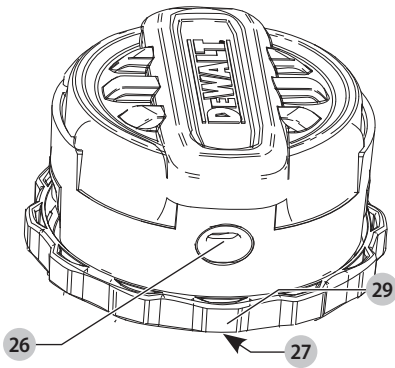

Fig. L
រូប L

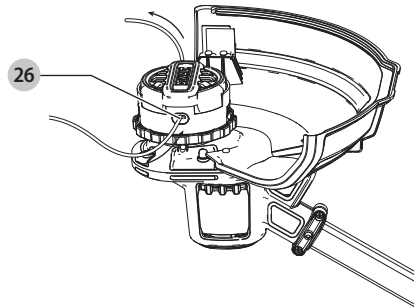

Fig. M
រូប M

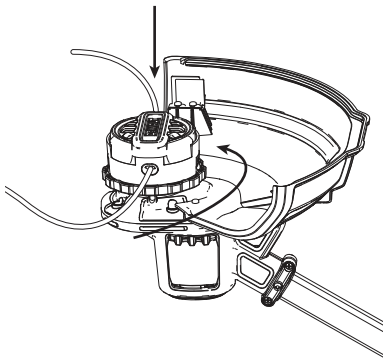

Fig. N
រូប N

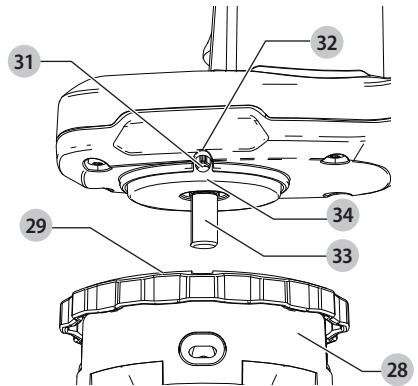

Fig. O
ပုံ O

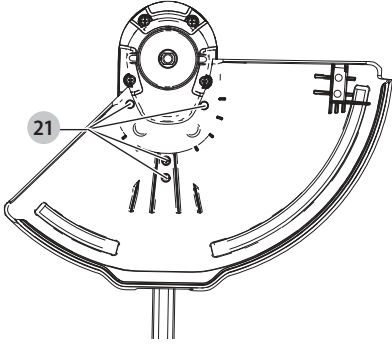
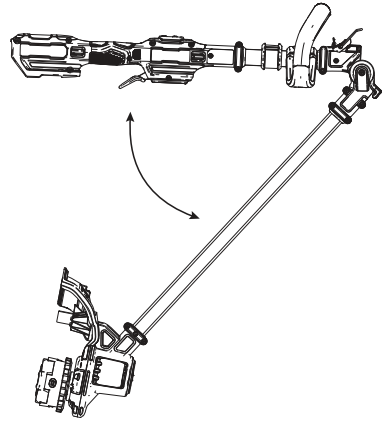

Fig. P
ပုံ P



STRING TRIMMER

DCMST561

Congratulations!

You have chosen a DEWALT tool. Years of experience, thorough product development and innovation make DEWALT one of the most reliable partners for professional power tool users.

Technical Data

		DCMST561
Voltage	V _{DC}	18 (20 Max)
Battery type		Li-Ion
Power output	W	400
RPM		0–4600/ 0–6000
Cutting Swath Size	mm	360
Weight (without battery pack)	kg	3.8

Batteries				Chargers / Charge Times (Minutes)***						
Cat#	V _{DC}	Ah	Weight(kg)	DCB104	DCB107	DCB112 DCB1102	DCB115 DCB1104	DCB117 DCB1112	DCB118	DCB132
DCB546/DCB606	18/54 (20/60 Max)	6.0/2.0	1.08	60	270	170	90	40	60	90
DCB547/DCB609/DCB609G	18/54 (20/60 Max)	9.0/3.0	1.46	75*	420	270	135*	60	75*	135*
DCB548/DCB612	18/54 (20/60 Max)	12.0/4.0	1.46	120	540	350	180	80	120	180
DCB549/DCB615	18/54 (20/60 Max)	15.0/5.0	2.12	125	730	450	230	90	125	230
DCB180	18 (20 Max)	3.0	0.62	45	140	90	45	45	45	45
DCB181	18 (20 Max)	1.5	0.35	22	70	45	22	22	22	22
DCB182/DCB204	18 (20 Max)	4.0	0.61	60/40**	185	120	60	60/40**	60/40**	60
DCB183/DCB203	18 (20 Max)	2.0	0.40	30	90	60	30	30	30	30
DCB184/DCB184G/DCB205	18 (20 Max)	5.0	0.62	75/50**	240	150	75	75/50**	75/50**	75
DCB187	18 (20 Max)	3.0	0.54	45	140	90	45	45	45	45
DCB189/DCB240	18 (20 Max)	4.0	0.54	60	185	120	60	60	60	60
DCB186	18 (20 Max)	6.0	0.95	60	270	170	90	60	60	90
DCB208	18 (20 Max)	8.0	0.95	70	360	240	120	70	70	120
DCBP034	18 (20 Max)	1.7	0.32	27	82	50	27	27	27	27
DCBP520	18 (20 Max)	5.0	0.75	50**	240	150	75	50**	50**	75

*Date code 201811475B or later

**Date code 201536 or later

***Battery charge times matrix provided for guidance only; charge times will vary depending on temperature and condition of batteries.



WARNING: To reduce the risk of injury, read the instruction manual.

Definitions: Safety Guidelines

The definitions below describe the level of severity for each signal word. Please read the manual and pay attention to these symbols.



DANGER: Indicates an imminently hazardous situation which, if not avoided, **will** result in **death or serious injury**.



WARNING: Indicates a potentially hazardous situation which, if not avoided, **could** result in **death or serious injury**.



CAUTION: Indicates a potentially hazardous situation which, if not avoided, **may** result in **minor or moderate injury**.

NOTICE: Indicates a practice **not related to personal injury** which, if not avoided, **may** result in **property damage**.



Denotes risk of electric shock.



Denotes risk of fire. Safety Instructions



WARNING: To reduce the risk of injury, read the instruction manual.

Definitions: Safety Guidelines

The definitions below describe the level of severity for each signal word. Please read the manual and pay attention to these symbols.



DANGER: Indicates an imminently hazardous situation which, if not avoided, **will** result in **death or serious injury**.



WARNING: Indicates a potentially hazardous situation which, if not avoided, **could** result in **death or serious injury**.



CAUTION: Indicates a potentially hazardous situation which, if not avoided, **may** result in **minor or moderate injury**.

NOTICE: Indicates a practice **not related to personal injury** which, if not avoided, **may** result in **property damage**.



Denotes risk of electric shock.



Denotes risk of fire. Safety Instructions



WARNING: When using mains-powered appliances, basic safety precautions, including the following, should always be followed to reduce the risk of fire, electric shock, personal injury and material damage.



WARNING: When using the machine the safety rules must be followed. For your own safety and bystanders please read these instructions before operating the machine. Please keep the instructions safe for later use.

- Read all of this manual carefully before operating the appliance.
- The intended use is described in this manual. The use of any accessory or attachment or the performance of any operation with this appliance other than those recommended in this instruction manual may present a risk of personal injury.
- Retain this manual for future reference.

IMPORTANT READ CAREFULLY BEFORE USE KEEP FOR FUTURE REFERENCE

Safe Operating Practices

Training

- Read the instructions carefully. Be familiar with the controls and the correct use of the machine.
- Never allow children or people unfamiliar with these instructions to use the machine. Local regulations can restrict the age of the operator.
- Keep in mind that the operator or user is responsible for accidents or hazards occurring to other people or their property.

Preparation

- Before use, always visually inspect the machine for damaged, missing or misplaced guards or shields.
- Never operate the machine while people, especially children, or pets are nearby.

Operation

- Wear eye protection and stout shoes at all times while operating the machine.
- Avoid using the machine in bad weather conditions especially when there is a risk of lightning.
- Use the machine only in daylight or good artificial light.
- Never operate the machine with damaged guards or shields or without guards or shields in place.
- Switch on the motor only when the hands and feet are away from the cutting means.
- Do not overreach, keep your balance at all times, always be sure of your footing on slopes. Always walk, never run.
- Always disconnect the machine from the power supply (i.e. remove the plug from the mains, remove the disabling device or removable battery)
 - whenever the machine is left unattended;
 - before clearing a blockage;
 - before checking, cleaning or working on the machine;
 - after striking a foreign object;
 - whenever the machine starts vibrating abnormally.
- Take care against injury to feet and hands from the cutting means.
- Always ensure that the ventilation openings are kept clear of debris.

Maintenance and storage

- Disconnect the machine from the power supply (i.e. remove the plug from the mains, remove the disabling device or removable battery) before carrying out maintenance or cleaning work.
- Use only the manufacturer's recommended replacement parts and accessories.
- Inspect and maintain the machine regularly. Have the machine repaired only by an authorized repairer.
- When not in use, store the machine out of the reach of children.

Additional Safety Instructions for Grass Trimmers



WARNING: Cutting elements continue to rotate after the motor is switched off.

- Wear long trousers to protect your legs.
- Before using the appliance, check that your cutting path is free from sticks, stones, wire and any other obstacles.
- Only use the appliance in the upright position, with the cutting line near the ground. Never switch the appliance on in any other position.

- **Move slowly when using the appliance.** Be aware that freshly cut grass is damp and slippery.
- **Do not work on steep slopes.** Work across the face of slopes, not up and down.
- **Never cross gravel paths or roads while the appliance is running.**
- **Never touch the cutting line while the appliance is running.**
- **Do not put the appliance down until the cutting line has come to a complete stand still.**
- **Use only the appropriate type of cutting line.** Never use metal cutting line or fishing line.
- **Be careful not to touch the line trimming blade.**
- **Keep hands and feet away from the cutting line at all times, especially when switching on the motor.**
- **Before using the appliance and after any impact, check for signs of wear or damage and repair as necessary.**
- **Take care against injury from any device fitted for trimming the filament line length.** After extending new cutter line always return the machine to its normal operating position before switching on.
- **Close supervision is necessary when the appliance is used near children.**
- **This appliance is not intended for use by young or infirm persons without supervision.**
- **This appliance is not to be used as a toy.**
- **Use in a dry location only.** Do not allow the appliance to become wet.
- **Do not immerse the appliance in water.**
- **Do not open the body casing.** There are not user-serviceable parts inside
- **Do not operate the appliance in explosive atmospheres, such as in the presence of flammable liquids, gases or dust.**
- **When the appliance is stored or transported in a vehicle it should be placed in the boot or restrained to prevent movement following sudden changes in speed or direction.**
- **When not in use, the appliance should be stored in a dry, well ventilated place out of reach of children.**
- **Children should not have access to stored appliances.**

Safety of Others

- **This appliance is not intended for use by persons (including children) with reduced physical, sensory or mental capabilities, or lack of experience and knowledge, unless they have been given supervision or instruction concerning use of the appliance by a person responsible for their safety.**
- **Children must be supervised to ensure that they do not play with the appliance.**
- **When the appliance is stored or transported in a vehicle it should be placed in the boot or restrained to prevent movement following sudden changes in speed or direction.**
- **When not in use, the appliance should be stored in a dry, well ventilated place out of reach of children.**

- **Children should not have access to stored appliances.**

Residual Risks

In spite of the application of the relevant safety regulations and the implementation of safety devices, certain residual risks cannot be avoided. These are:

- *Impairment of hearing.*
- *Risk of personal injury due to flying particles.*
- *Risk of burns due to accessories becoming hot during operation.*
- *Risk of personal injury due to prolonged use.*

SAVE THESE INSTRUCTIONS

Chargers

DeWALT chargers require no adjustment and are designed to be as easy as possible to operate.

Electrical Safety

The electric motor has been designed for one voltage only. Always check that the battery pack voltage corresponds to the voltage on the rating plate. Also make sure that the voltage of your charger corresponds to that of your mains.



Your DeWALT charger is double insulated in accordance with IEC60335; therefore no earth wire is required.

If the supply cord is damaged, it must be replaced by a specially prepared cord available through the DeWALT service organisation.

Using an Extension Cable

An extension cord should not be used unless absolutely necessary. Use an approved extension cable suitable for the power input of your charger (see **Technical Data**). The minimum conductor size is 1 mm²; the maximum length is 30 m.

When using a cable reel, always unwind the cable completely.

Important Safety Instructions for All Battery Chargers

SAVE THESE INSTRUCTIONS: This manual contains important safety and operating instructions for compatible battery chargers (refer to **Technical Data**).

- *Before using charger, read all instructions and cautionary markings on charger, battery pack, and product using battery pack.*



WARNING: Shock hazard. Do not allow any liquid to get inside charger. Electric shock may result.



WARNING: We recommend the use of a residual current device with a residual current rating of 30mA or less.



CAUTION: Burn hazard. To reduce the risk of injury, charge only DeWALT rechargeable batteries. Other types of batteries may burst causing personal injury and damage.



CAUTION: Children should be supervised to ensure that they do not play with the appliance.

NOTICE: Under certain conditions, with the charger plugged into the power supply, the exposed charging

contacts inside the charger can be shorted by foreign material. Foreign materials of a conductive nature such as, but not limited to, steel wool, aluminum foil or any buildup of metallic particles should be kept away from charger cavities. Always unplug the charger from the power supply when there is no battery pack in the cavity. Unplug charger before attempting to clean

- **DO NOT attempt to charge the battery pack with any chargers other than the ones in this manual.** The charger and battery pack are specifically designed to work together.
- **These chargers are not intended for any uses other than charging DEWALT rechargeable batteries.** Any other uses may result in risk of fire, electric shock or electrocution.
- **Do not expose charger to rain or snow.**
- **Pull by plug rather than cord when disconnecting charger.** This will reduce risk of damage to electric plug and cord.
- **Make sure that cord is located so that it will not be stepped on, tripped over, or otherwise subjected to damage or stress.**
- **Do not use an extension cord unless it is absolutely necessary.** Use of improper extension cord could result in risk of fire, electric shock, or electrocution.
- **Do not place any object on top of charger or place the charger on a soft surface that might block the ventilation slots and result in excessive internal heat.** Place the charger in a position away from any heat source. The charger is ventilated through slots in the top and the bottom of the housing.
- **Do not operate charger with damaged cord or plug—** have them replaced immediately.
- **Do not operate charger if it has received a sharp blow, been dropped, or otherwise damaged in any way.** Take it to an authorised service centre.
- **Do not disassemble charger; take it to an authorised service centre when service or repair is required.** Incorrect reassembly may result in a risk of electric shock, electrocution or fire.
- *In case of damaged power supply cord the supply cord must be replaced immediately by the manufacturer, its service agent or similar qualified person to prevent any hazard.*
- **Disconnect the charger from the outlet before attempting any cleaning.** This will reduce the risk of electric shock. Removing the battery pack will not reduce this risk.
- **NEVER attempt to connect two chargers together.**
- **The charger is designed to operate on standard 220-240V household electrical power. Do not attempt to use it on any other voltage.** This does not apply to the vehicular charger.

Charging a Battery (Fig. B)

NOTE: To ensure maximum performance and life of lithium-ion battery packs, charge the battery pack fully before first use.













1. Plug the charger into an appropriate outlet before inserting battery pack.

2. Insert the battery pack into the charger, making sure the battery pack is fully seated in the charger. The red (charging) light will blink repeatedly indicating that the charging process has started.
3. The Stage 1 Charging blink indicator represents the charge process that charges the majority of the battery's capacity. Stage 2 Charging blink indicator represents the remainder, or top off charge process, for the battery to reach full capacity.
4. The completion of charge for Stage 1 or Stage 2 will be indicated by the Stage's light remaining ON continuously. The battery pack is fully charged when both Stage 1 and Stage 2 Charging lights remain ON continuously, and it may be removed and used at this time or left in the charger.

NOTE: To remove the battery pack, some chargers require the battery pack release button to be pressed.

Charger Operation

Refer to the indicators below for the charge status of the battery pack.

Indicators			
	Stage 1 Charging		
	Stage 2 Charging		
	Fully Charged		
	Hot/Cold Pack Delay*		

*The red light will continue to blink, but a yellow indicator light will be illuminated during this operation. Once the battery pack has reached an appropriate temperature, the yellow light will turn off and the charger will resume the charging procedure. The compatible charger(s) will not charge a faulty battery pack. The charger will indicate faulty battery by refusing to light.

NOTE: This could also mean a problem with a charger.

If the charger indicates a problem, take the charger and battery pack to be tested at an authorised service centre.

Hot/Cold Pack Delay

When the charger detects a battery pack that is too hot or too cold, it automatically starts a Hot/Cold Pack Delay, suspending charging until the battery pack has reached an appropriate temperature. The charger then automatically switches to the pack charging mode. This feature ensures maximum battery pack life.

A cold battery pack will charge at a slower rate than a warm battery pack. The battery pack will charge at that slower rate throughout the entire charging cycle and will not return to maximum charge rate even if the battery pack warms.

The DCB118 charger is equipped with an internal fan designed to cool the battery pack. The fan will turn on automatically when the battery pack needs to be cooled. Never operate the charger if the fan does not operate properly or if ventilation slots are blocked. Do not permit foreign objects to enter the interior of the charger.

Electronic Protection System

XR Li-Ion tools are designed with an Electronic Protection System that will protect the battery pack against overloading, overheating or deep discharge.

The tool will automatically turn off if the Electronic Protection System engages. If this occurs, place the lithium-ion battery pack on the charger until it is fully charged.

Wall Mounting

These chargers are designed to be wall mountable or to sit upright on a table or work surface. If wall mounting, locate the charger within reach of an electrical outlet, and away from a corner or other obstructions which may impede air flow. Use the back of the charger as a template for the location of the mounting screws on the wall. Mount the charger securely using drywall screws (purchased separately) at least 25.4 mm long with a screw head diameter of 7–9 mm, screwed into wood to an optimal depth leaving approximately 5.5 mm of the screw exposed. Align the slots on the back of the charger with the exposed screws and fully engage them in the slots.

Charger Cleaning Instructions



WARNING: Shock hazard. Disconnect the charger from the AC outlet before cleaning. Dirt and grease may be removed from the exterior of the charger using a cloth or soft non-metallic brush. Do not use water or any cleaning solutions. Never let any liquid get inside the tool; never immerse any part of the tool into a liquid.

Battery Packs

Important Safety Instructions for All Battery Packs

When ordering replacement battery packs, be sure to include catalogue number and voltage.

The battery pack is not fully charged out of the carton. Before using the battery pack and charger, read the safety instructions below. Then follow charging procedures outlined.

READ ALL INSTRUCTIONS

- **Do not charge or use battery in explosive atmospheres, such as in the presence of flammable liquids, gases or dust.** Inserting or removing the battery from the charger may ignite the dust or fumes.
- **Never force battery pack into charger. Do not modify battery pack in any way to fit into a non-compatible charger as battery pack may rupture causing serious personal injury.**
- Charge the battery packs only in DEWALT chargers.
- **DO NOT splash or immerse in water or other liquids.**
- **Do not store or use the tool and battery pack in locations where the temperature may fall below 4 °C (34 °F) (such as outside sheds or metal buildings in winter), or reach or exceed 40 °C (104 °F) (such as outside sheds or metal buildings in summer).**
- **Do not incinerate the battery pack even if it is severely damaged or is completely worn out.** The battery pack can

explode in a fire. Toxic fumes and materials are created when lithium-ion battery packs are burned.

- **If battery contents come into contact with the skin, immediately wash area with mild soap and water.** If battery liquid gets into the eye, rinse water over the open eye for 15 minutes or until irritation ceases. If medical attention is needed, the battery electrolyte is composed of a mixture of liquid organic carbonates and lithium salts.
- **Contents of opened battery cells may cause respiratory irritation.** Provide fresh air. If symptoms persists, seek medical attention.



WARNING: Burn hazard. Battery liquid may be flammable if exposed to spark or flame.



WARNING: Never attempt to open the battery pack for any reason. If battery pack case is cracked or damaged, do not insert into charger. Do not crush, drop or damage battery pack. Do not use a battery pack or charger that has received a sharp blow, been dropped, run over or damaged in any way (i.e., pierced with a nail, hit with a hammer, stepped on). Electric shock or electrocution may result. Damaged battery packs should be returned to service centre for recycling.



WARNING: Fire hazard. Do not store or carry the battery pack so that metal objects can contact exposed battery terminals. For example, do not place the battery pack in aprons, pockets, tool boxes, product kit boxes, drawers, etc., with loose nails, screws, keys, etc.



CAUTION: When not in use, place tool on its side on a stable surface where it will not cause a tripping or falling hazard. Some tools with large battery packs will stand upright on the battery pack but may be easily knocked over.

Transportation



WARNING: Fire hazard. Transporting batteries can possibly cause fire if the battery terminals inadvertently come in contact with conductive materials. When transporting batteries, make sure that the battery terminals are protected and well insulated from materials that could contact them and cause a short circuit. **NOTE:** Lithium-ion batteries should not be put in checked baggage.

DEWALT batteries comply with all applicable shipping regulations as prescribed by industry and legal standards which include UN Recommendations on the Transport of Dangerous Goods; International Air Transport Association (IATA) Dangerous Goods Regulations, International Maritime Dangerous Goods (IMDG) Regulations, and the European Agreement Concerning The International Carriage of Dangerous Goods by Road (ADR). Lithium-ion cells and batteries have been tested to section 38.3 of the UN Recommendations on the Transport of Dangerous Goods Manual of Tests and Criteria.

In most instances, shipping a DEWALT battery pack will be excepted from being classified as a fully regulated Class 9 Hazardous Material. In general, only shipments containing a lithium-ion battery with an energy rating greater than 100 Watt Hours (Wh) will require being shipped as fully regulated Class 9.

All lithium-ion batteries have the Watt Hour rating marked on the pack. Furthermore, due to regulation complexities, DEWALT does not recommend air shipping lithium-ion battery packs alone regardless of Watt Hour rating. Shipments of tools with batteries (combo kits) can be air shipped as excepted if the Watt Hour rating of the battery pack is no greater than 100 Whr.

Regardless of whether a shipment is considered excepted or fully regulated, it is the shipper's responsibility to consult the latest regulations for packaging, labeling/marketing and documentation requirements.

The information provided in this section of the manual is provided in good faith and believed to be accurate at the time the document was created. However, no warranty, expressed or implied, is given. It is the buyer's responsibility to ensure that its activities comply with the applicable regulations.

Transporting the FLEXVOLT™ Battery

The DEWALT FLEXVOLT™ battery has two modes: **Use** and **Transport**.

Use Mode: When the FLEXVOLT™ battery stands alone or is in a DEWALT 18V (20V Max) product, it will operate as an 18V (20V Max) battery. When the FLEXVOLT™ battery is in a 54V (60V Max) or a 108V (120V Max) (two 54V (60V Max) batteries) product, it will operate as a 54V (60V Max) battery.

Transport Mode: When the cap is attached to the FLEXVOLT™ battery, the battery is in Transport mode. Keep the cap for shipping.

When in Transport mode, strings of cells are electrically disconnected within the pack resulting in 3 batteries with a lower Watt hour (Wh) rating as compared to 1 battery with a higher Watt hour rating. This increased quantity of 3 batteries with the lower Watt hour rating can exempt the pack from certain shipping regulations that are imposed upon the higher Watt hour batteries.

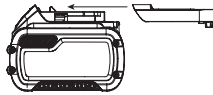

For example, the Transport Wh rating might indicate 3 x 36 Wh, meaning 3 batteries of 36 Wh each. The Use Wh rating might indicate 108 Wh (1 battery implied).

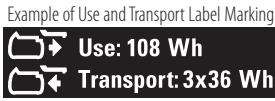

Storage Recommendations

1. The best storage place is one that is cool and dry away from direct sunlight and excess heat or cold. For optimum battery performance and life, store battery packs at room temperature when not in use.
2. For long storage, it is recommended to store a fully charged battery pack in a cool, dry place out of the charger for optimal results.

NOTE: Battery packs should not be stored completely depleted of charge. The battery pack will need to be recharged before use.

Labels on Charger and Battery Pack

In addition to the pictographs used in this manual, the labels on the charger and the battery pack may show the following pictographs:



Read instruction manual before use.



See **Technical Data** for charging time.



Do not probe with conductive objects.



Do not charge damaged battery packs.



Do not expose to water.



Have defective cords replaced immediately.



Charge only between 4 °C and 40 °C.



Only for indoor use.



Discard the battery pack with due care for the environment.

LI-ION



Charge DEWALT battery packs only with designated DEWALT chargers. Charging battery packs other than the designated DEWALT batteries with a DEWALT charger may make them burst or lead to other dangerous situations.



Do not incinerate the battery pack.



USE (without transport cap). Example: Wh rating indicates 108 Wh (1 battery with 108 Wh).



TRANSPORT (with built-in transport cap). Example: Wh rating indicates 3 x 36 Wh (3 batteries of 36 Wh).

Battery Type

The DCMST561 operates on a 18 volt (20V Max) battery pack. Refer to **Technical Data** for more batteries information.

Package Contents

The package contains:

- 1 String trimmer
- 1 Battery
- 1 Charger
- 1 Instruction manual

NOTE: Battery packs, chargers and kitboxes are not included with N models. Battery packs and chargers are not included with NT models. B models include Bluetooth® battery packs.

NOTE: The Bluetooth® word mark and logos are registered trademarks owned by the Bluetooth®, SIG, Inc. and any use of such marks by DEWALT is under license. Other trademarks and trade names are those of their respective owners.

- Check for damage to the tool, parts or accessories which may have occurred during transport.
- Take the time to thoroughly read and understand this manual prior to operation.

Markings on Tool

The following pictograms are shown on the tool:



Read instruction manual before use.



Wear eye protection.



Wear ear protection.



Do not expose the tool to rain or high humidity or leave outdoors while it is raining.



Switch the tool off. Before performing any maintenance on the tool, remove the battery from the tool.



Keep bystanders away.



Directive 2000/14/EC guaranteed sound power.

Date Code Position (Fig. A)

The date code **18**, which also includes the year of manufacture, is printed into the housing.

Example:

2023 XX XX

Year of Manufacture

Description (Fig. A)

WARNING: Never modify the power tool or any part of it. Damage or personal injury could result.

- | | |
|--------------------------|---------------------------|
| 1 Variable speed trigger | 8 Pole clasp |
| 2 Lock-off button | 9 Guard |
| 3 Speed control switch | 10 Spool housing |
| 4 Auxiliary handle | 11 Battery housing |
| 5 Motor housing | 12 Battery pack |
| 6 Locking lever | 13 Battery release button |
| 7 Pole latch | 14 Handle |

15 Upper pole

17 Lower pole clamp

16 Lower pole

Intended Use

This string trimmer is designed for professional trimming applications. This product is not an edger and is not intended to be used for edging.

DO NOT use under wet conditions or in the presence of flammable liquids or gases.

DO NOT let children come into contact with the tool. Supervision is required when inexperienced operators use this tool.

- **Young children and the infirm.** This appliance is not intended for use by young children or infirm persons without supervision.
- This product is not intended for use by persons (including children) suffering from diminished physical, sensory or mental abilities; lack of experience, knowledge or skills unless they are supervised by a person responsible for their safety. Children should never be left alone with this product.

ASSEMBLY AND ADJUSTMENTS



WARNING: To reduce the risk of serious personal injury, turn tool off and disconnect battery pack before making any adjustments or removing/installing attachments or accessories. An accidental start-up can cause injury.



WARNING: Use only DEWALT battery packs and chargers.

Inserting and Removing the Battery Pack from the Tool (Fig. B)

NOTE: Make sure your battery pack **12** is fully charged.

To Install the Battery Pack into the Tool Handle

1. Align the battery pack **12** with the rails inside the tool's handle (Fig. B).
2. Slide it into the handle until the battery pack is firmly seated in the tool and ensure that you hear the lock snap into place.

To Remove the Battery Pack from the Tool

1. Press the release button **13** and firmly pull the battery pack out of the tool handle.
2. Insert battery pack into the charger as described in the charger section of this manual.

Fuel Gauge Battery Packs (Fig. B)

Some DEWALT battery packs include a fuel gauge which consists of three green LED lights that indicate the level of charge remaining in the battery pack.

To actuate the fuel gauge, press and hold the fuel gauge button **35**. A combination of the three green LED lights will illuminate designating the level of charge left. When the level of charge in the battery is below the usable limit, the fuel gauge will not illuminate and the battery will need to be recharged.

NOTE: The fuel gauge is only an indication of the charge left on the battery pack. It does not indicate tool functionality and is

subject to variation based on product components, temperature and end-user application.

Extending and Folding the Pole (Fig. A, C, P)

! **WARNING:** To reduce the risk of injury, do not operate the unit while folded. The unit must be fully extended and the pole clasp secured before the battery is inserted. Remove battery before folding the unit. Fold unit completely until it locks in place.

1. To lock pole into straight use position, first ensure battery has been removed. Then flip up the locking lever **6**, rotate pole latch **7** forward and place the pole clasp **8** over the clasp catch **20**. Rotate the pole latch **7** backwards until it locks securely into position. Check the locking lever to make sure it is properly locked in place.
2. To fold the pole for storage or transportation, first ensure battery has been removed. Then flip up the locking lever **6**, rotate pole latch **7** forward and lift the pole clasp **8** up and over the clasp catch **20**. Fold the pole completely until the guard **9** securely locks into place over the rear of the battery housing **11**.

Attaching the Auxiliary Handle (Fig. A, D)

1. Place the auxiliary handle **4** on top of the handle base **23** so the upper trimmer pole **15** is between them.
2. Hold the auxiliary handle in place and slide the handle bolts **24** into the handle from the top, threading them into the handle base.
3. Tighten the handle bolts with the supplied hex wrench. Ensure the handle is securely attached.

Attaching Guard (Fig. E, F)

! **WARNING:** Never remove the guard. Damage or personal injury could result.

! **WARNING: NEVER OPERATE appliance WITHOUT GUARD FIRMLY IN PLACE.** The guard must always be properly attached on the appliance to protect the user.

1. Assemble the guard **9** to the motor housing **5**.
2. Using a crosshead screwdriver, insert the four guard screws **21** and tighten securely.

OPERATION

Instructions for Use

! **WARNING:** Always observe the safety instructions and applicable regulations.

! **WARNING:** To reduce the risk of serious personal injury, turn tool off and disconnect battery pack before making any adjustments or removing/installing attachments or accessories. An accidental start-up can cause injury.

Proper Hand Position (Fig. G)

! **WARNING:** To reduce the risk of serious personal injury, ALWAYS use proper hand position as shown.

! **WARNING:** To reduce the risk of serious personal injury, ALWAYS hold securely in anticipation of a sudden reaction.

Proper hand position requires one hand on the main handle **14** and one hand on the auxiliary handle **4**.

Switching Trimmer On and Off (Fig. A)

To turn the appliance on, squeeze the lock-off button **2** and then the variable speed trigger **1**. To turn the appliance off, release the variable speed trigger and the lock-off button.

! **WARNING:** Never attempt to lock the trigger in the on position.

Speed Control Switch (Fig. A)

This string trimmer gives you the choice to operate at a more efficient speed to extend the runtime for larger jobs, or accelerate the trimmer speed for high-performance cutting.

To extend runtime, push the speed control switch **3** forward toward the auxiliary handle **4** into the "LO" position. This mode is best for larger projects that require more time to complete.

To accelerate the trimmer, pull the speed control switch back toward the battery housing **11** into the "HI" position. This mode is best to cut through heavier growth and for applications that need higher RPM.

NOTE: When in "HI" mode, runtime will be decreased as compared to when trimmer is in "LO" mode.

Trimming (Fig. H, I)

Maintain a minimum distance of 610 mm between the guard and your feet as shown in Figure H.

With the trimmer on, angle it and swing side to side as shown in Figure I.

! **WARNING:** Keep the rotating string roughly parallel with the ground (tilted no more than 30 degrees). This trimmer is not an edger. DO NOT TILT the trimmer so that the string is spinning near a right angle to the ground. Flying debris can cause serious injury.

Bump Feed Trimmer Line Feed

Your trimmer uses 2.0 mm diameter nylon line. Cutting line will wear faster and require more feeding if the cutting is done along sidewalks or other abrasive surfaces or heavier weeds are being cut.

As you use the trimmer, the string will get shorter due to wear. Gently bump the trimmer on the ground while running at normal speed and the line will feed.

NOTE: Extending nylon line beyond the 350 mm swath will negatively affect performance, runtime, and the life of the trimmer due to potential of damaging motor. Doing so may void the warranty.

Helpful Cutting Tips

- Use the tip of the string to do the cutting; do not force string head into uncut grass.

- Wire and picket fences cause extra string wear, even breakage. Stone and brick walls, curbs, and wood may wear string rapidly.
- Do not allow spool cap to drag on ground or other surfaces.
- In long growth, cut from the top down and do not exceed 300 mm high.
- Keep trimmer tilted toward the area being cut; this is the best cutting area.
- The trimmer cuts when passing the unit from the left to right. This will avoid throwing debris at the operator.
- Avoid trees and shrubs. Tree bark, wood moldings, siding, and fence posts can easily be damaged by the string.

MAINTENANCE

Your DEWALT power tool has been designed to operate over a long period of time with a minimum of maintenance. Continuous satisfactory operation depends upon proper tool care and regular cleaning.

 **WARNING:** To reduce the risk of serious personal injury, turn appliance off and remove battery before making any adjustments or removing/installing attachments or accessories. An accidental start-up can cause injury.

The charger and battery pack are not serviceable

Maintenance Treatments (Fig. J)

- Keep the air intake slots **30** clean to avoid overheating (Fig. J).
- Your trimmer line can dry out over time. To keep your line in top condition, store spare line in a plastic, sealable bag with a tablespoon of water.
- Plastic parts may be cleaned by using a mild soap and a damp rag.
- The line cutter on the edge of the guard can dull over time. It is recommended you periodically touch-up the sharpness of the blade with a file. The line cutter on the edge of the guard can dull over time. It is recommended you periodically touch-up the sharpness of the blade with a file.





Lubrication

Your power tool requires no additional lubrication.



Cleaning

 **WARNING:** Blow dirt and dust out of the main housing with dry air as often as dirt is seen collecting in and around the air vents. Wear approved eye protection and approved dust mask when performing this procedure.

 **WARNING:** Never use solvents or other harsh chemicals for cleaning the non-metallic parts of the tool. These chemicals may weaken the materials used in these parts. Use a cloth dampened only with water and mild soap. Never let any liquid get inside the tool; never immerse any part of the tool into a liquid.

Optional Accessories



WARNING: Since accessories, other than those offered by DEWALT, have not been tested with this product, use of such accessories with this tool could be hazardous. To reduce the risk of injury, only DEWALT recommended accessories should be used with this product.

Consult your dealer for further information on the appropriate accessories.



WARNING: To reduce the risk of serious personal injury, turn appliance off and remove battery before making any adjustments or removing/installing attachments or accessories.



WARNING: The use of any accessory not recommended by DEWALT for use with this appliance could be hazardous.



WARNING: Do not use any blades, or any accessory or attachment other than those recommended by DEWALT on this trimmer. Serious injury or product damage may result.

Use DEWALT replacement line Model No. DWO1DT801 or DWO1DT802.

When replacing the line, use only 2.0 mm diameter line (Model No. DT20650 & DT20651 are recommended). Other sizes may degrade performance or cause damage to the trimmer.

Reloading the Cutting Line (Fig. K–M)



WARNING: To reduce the risk of serious personal injury, turn unit off and remove the battery pack before making any adjustments or removing/installing attachments or accessories, when replacing line, or prior to cleaning. An accidental start-up can cause injury.



CAUTION: Use only DEWALT replacement spools and line. Using any other manufacturer's line can reduce performance, damage the trimmer or cause personal injury.

Your trimmer uses 2.0 mm diameter line that is spiral-shaped with smooth round edges. Do not use other size lines. This can degrade performance, cause damage to the unit or injury.



CAUTION: To avoid appliance damage, if the cutting line protrudes beyond the trimming blade, cut it off so that it just reaches the blade.

Use only DEWALT replacement line.

1. Remove battery.
2. Cut a max of 6 m length of 2.0 mm trimmer line.
3. Align spool housing eyelets **26** with the arrow **27** on the spool grip cover **29** as shown in Figure K.
4. Thread one end of the trimmer line through an eyelet. Guide the line through to the second eyelet and continue to pull the line through until there are equal lengths of string on each side of the spool housing as shown in Figure L.
5. Secure the spool cap from moving with one hand. Using your other hand, wind the string onto the spool by rotating the spool grip cover counterclockwise. Continue

winding until 130 mm of string remain on each side of the spool housing.

Replacing Spool Assembly (Fig. A, N)

1. Rotate the spool housing **10** until the hole **31** in the spindle plate aligns with notch **32** in the motor housing. Insert a screwdriver through the notch and into the hole, to prevent the spindle from turning.
2. Unscrew and remove the spool housing by turning the spool grip cover **29** clockwise.
NOTE: Do not try to remove the spool housing by turning the spool housing **10**.
3. Remove spindle plate **34** before installing a new spool. Remove any dirt and grass from the motor housing and spindle plate.
4. Install spindle plate **34** onto the spindle **33**, so the double D shaped retaining nut on the spindle sits inside the base of the spindle plate.
5. Align the spindle plate hole and notch, insert a screwdriver back into the hole and thread the new spool housing counterclockwise. Securely tighten the new spool housing onto the spindle **33**:

Replacing Guard (Fig. O)



WARNING: Never operate appliance without guard firmly in place.

1. Remove the four guard screws **21**.
2. Attach the new guard as described in the **Attaching Guard** section.

Folding for Storage or Transportation (Fig. P)

The string trimmer can be folded for storage or transportation. To put the string trimmer in the folded position, please refer to **Extending and Folding the Pole**.

Protecting the Environment



Separate collection. Products and batteries marked with this symbol must not be disposed of with normal household waste.

Products and batteries contain materials that can be recovered or recycled reducing the demand for raw materials. Please recycle electrical products and batteries according to local provisions. Further information is available at www.2helpU.com.

Rechargeable Battery Pack

This long life battery pack must be recharged when it fails to produce sufficient power on jobs which were easily done before. At the end of its technical life, discard it with due care for our environment:

- Run the battery pack down completely, then remove it from the tool.
- Li-Ion cells are recyclable. Take them to your dealer or a local recycling station. The collected battery packs will be recycled or disposed of properly.

After Service and Repair

DEWALT service centers are staffed with trained personnel to provide customers with efficient and reliable product service. We do not take any responsibility when you have repaired in unauthorized service center. You can refer to the leaflet of CONTACT CENTER LOCATOR in product package and contact us through hotline, website or social media to find the nearest DEWALT service center around you.

เครื่องเล็มหญ้า DCMST561

ขอแสดงความยินดี!

คุณได้เลือกใช้เครื่องมือของ DEWALT ด้วยประสบการณ์ที่ยาวนาน ตลอดจนการพัฒนาผลิตภัณฑ์และนวัตกรรมใหม่ๆ ทำให้ DEWALT เป็นหนึ่งในเครื่องมือไฟฟ้าที่น่าเชื่อถือที่สุดสำหรับกลุ่มผู้ใช้เครื่องมือไฟฟ้าระดับมืออาชีพ

ข้อมูลด้านเทคนิค

		DCMST561
แรงดันไฟฟ้า	V _{DC}	18 (20 Max)
ประเภทแบตเตอรี่		Li-Ion
กำลังไฟขาออก	W	400
RPM		0-4600/ 0-6000
ขนาดของแนวการตัด	mm	360
น้ำหนัก (ไม่รวมแบตเตอรี่)	kg	3.8

แบตเตอรี่				อุปกรณ์ชาร์จ/เวลาในการชาร์จ (นาที)***						
Cat#	V _{DC}	Ah	Weight(kg)	DCB104	DCB107	DCB112 DCB1102	DCB115 DCB1104	DCB117 DCB1112	DCB118	DCB132
DCB546/DCB606	18/54 (20/60 Max)	6.0/2.0	1.08	60	270	170	90	40	60	90
DCB547/DCB609/DCB609G	18/54 (20/60 Max)	9.0/3.0	1.46	75*	420	270	135*	60	75*	135*
DCB548/DCB612	18/54 (20/60 Max)	12.0/4.0	1.46	120	540	350	180	80	120	180
DCB549/DCB615	18/54 (20/60 Max)	15.0/5.0	2.12	125	730	450	230	90	125	230
DCB180	18 (20 Max)	3.0	0.62	45	140	90	45	45	45	45
DCB181	18 (20 Max)	1.5	0.35	22	70	45	22	22	22	22
DCB182/DCB204	18 (20 Max)	4.0	0.61	60/40**	185	120	60	60/40**	60/40**	60
DCB183/DCB203	18 (20 Max)	2.0	0.40	30	90	60	30	30	30	30
DCB184/DCB184G/DCB205	18 (20 Max)	5.0	0.62	75/50**	240	150	75	75/50**	75/50**	75
DCB187	18 (20 Max)	3.0	0.54	45	140	90	45	45	45	45
DCB189/DCB240	18 (20 Max)	4.0	0.54	60	185	120	60	60	60	60
DCB186	18 (20 Max)	6.0	0.95	60	270	170	90	60	60	90
DCB208	18 (20 Max)	8.0	0.95	70	360	240	120	70	70	120
DCBP034	18 (20 Max)	1.7	0.32	27	82	50	27	27	27	27
DCBP520	18 (20 Max)	5.0	0.75	50**	240	150	75	50**	50**	75

*รหัสส่วนที่ 201811475B หรือหลังจากนั้น

**รหัสส่วนที่ 201536 หรือหลังจากนั้น

***เมตริกซ์เวลาของการชาร์จแบตเตอรี่มีไว้สำหรับเป็นแนวทางเท่านั้น เวลาของการชาร์จจะแตกต่างกันออกไป โดยจะขึ้นอยู่กับอุณหภูมิและสภาพของแบตเตอรี่



คำเตือน: เพื่อลดความเสี่ยงจากการบาดเจ็บ โปรดอ่านคู่มือการใช้งานเล่มนี้

คำจำกัดความ: ข้อแนะนำด้านความปลอดภัย

คำจำกัดความด้านล่างอธิบายถึงระดับความรุนแรงของ ความอันตรายที่ใช้เรียกสัญลักษณ์ต่างๆ โปรดอ่านคู่มือและ ใส่ใจกับสัญลักษณ์ต่างๆ เหล่านี้



อันตราย: หมายถึงสถานการณ์ที่ก่อให้เกิดอันตรายได้อย่างฉับพลัน ซึ่งหากไม่ระวังจะทำให้เสียชีวิตหรือได้รับบาดเจ็บสาหัสได้



คำเตือน: หมายถึงสถานการณ์ที่มีแนวโน้มว่าอาจจะก่อให้เกิดอันตราย ซึ่งหากไม่ระวังสามารถทำให้เกิดอันตรายถึงชีวิตหรือบาดเจ็บสาหัสได้



ข้อควรระวัง: หมายถึงสถานการณ์ที่มีแนวโน้มว่าจะก่อให้เกิดอันตราย ซึ่งหากไม่ระวัง อาจทำให้ได้รับบาดเจ็บเล็กน้อยหรือปานกลาง

ข้อสังเกต: หมายถึงการปฏิบัติที่ไม่เกี่ยวข้องกับการบาดเจ็บซึ่งหากไม่ระวังอาจทำให้ทรัพย์สินเสียหายได้



แสดงความเสี่ยงจากไฟไหม้ คำแนะนำเพื่อความปลอดภัย



แสดงความเสี่ยงจากไฟไหม้ คำแนะนำเพื่อความปลอดภัย



คำเตือน: เมื่อใช้อุปกรณ์ที่ทำงานด้วยไฟฟ้า คุณจะต้องปฏิบัติตามข้อพึงระวังพื้นฐานเพื่อความปลอดภัยรวมถึงข้อพึงระวังต่างๆ ดังต่อไปนี้ที่อยู่เสมอเพื่อลดความเสี่ยงจากไฟไหม้ ไฟฟ้าดูด การบาดเจ็บส่วนบุคคล และความเสียหายต่อวัสดุ



คำเตือน: เมื่อใช้เครื่องเล็มหญ้า คุณจะต้องปฏิบัติตามกฎความปลอดภัย โปรดอ่านคำแนะนำฉบับนี้ ก่อนที่คุณจะใช้เครื่องเล็มหญ้าเพื่อความปลอดภัยของตัวเองและบุคคลอื่น โปรดเก็บคำแนะนำไว้เพื่อความปลอดภัยสำหรับการใช้งานในภายหลัง

- อ่านเนื้อหาทั้งหมดของคู่มือฉบับนี้โดยละเอียดก่อนที่จะใช้งานอุปกรณ์
- การใช้งานโดยเจตนาได้รับการระบุไว้ในคู่มือฉบับนี้ การใช้อุปกรณ์เสริมหรืออุปกรณ์ต่อพ่วงหรือการใช้งานอุปกรณ์นี้ นอกเหนือจากที่ระบุไว้ในคู่มือการใช้งานฉบับนี้อาจทำให้เกิดความเสี่ยงจากการบาดเจ็บส่วนบุคคลได้
- เก็บรักษาคู่มือฉบับนี้ไว้สำหรับการอ้างอิงในอนาคต

สำคัญ

อ่านคู่มือโดยละเอียดก่อนที่จะใช้งาน เก็บรักษาไว้สำหรับการอ้างอิงในอนาคต

การปฏิบัติและการใช้งานที่ปลอดภัย

การฝึกอบรม

- อ่านคำแนะนำต่างๆ โดยละเอียด และทำให้คุ้นเคยกับการควบคุมและการใช้งานเครื่องเล็มหญ้าที่ถูกต้อง
- ห้ามอนุญาตให้เด็กหรือผู้ที่ไม่คุ้นเคยกับคำแนะนำต่างๆ ใช้งานเครื่องเล็มหญ้าโดยเด็ดขาด กฎข้อบังคับท้องถิ่นอาจจำกัดอายุของผู้ปฏิบัติงานได้
- พึงจำเอาไว้ว่า ผู้ปฏิบัติงานหรือผู้ใช้งานจะต้องรับผิดชอบในอุบัติเหตุหรืออันตรายที่เกิดขึ้นกับบุคคลอื่นหรือทรัพย์สินของบุคคลอื่น

การเตรียมการ

- ก่อนการใช้งาน คุณจะต้องตรวจสอบเครื่องเล็มหญ้าด้วยตาเปล่าเพื่อดูว่าอุปกรณ์ป้องกันโล่ชำรุดเสียหาย ขาดหาย หรือได้รับการใส่ไม่ถูกต้องหรือไม่

- ห้ามใช้งานเครื่องเล็มหญ้าในขณะที่มีบุคคลอื่น โดยเฉพาะเด็กหรือสัตว์เลี้ยงอยู่ใกล้ๆ

การใช้งาน

- สวมอุปกรณ์ป้องกันดวงตาและรองเท้าที่แน่นหนาตลอดเวลาที่ทำงานกับเครื่องเล็มหญ้า
- หลีกเลี่ยงการใช้เครื่องเล็มหญ้าในสภาพอากาศที่เปียกแฉะโดยเฉพาะอย่างยิ่งเมื่อมีความเสี่ยงจากฟ้าผ่า
- ใช้เครื่องเล็มหญ้าเฉพาะในเวลากลางวันหรือเมื่อมีแสงประดิษฐ์ที่ดีเท่านั้น
- ห้ามใช้งานเครื่องเล็มหญ้าที่อุปกรณ์ป้องกันชำรุดเสียหายหรือไม่ได้ใส่อุปกรณ์ป้องกัน
- เปิดมอดเตอร์เฉพาะเมื่อมือและเท้าอยู่ไกลจากเครื่องมือสำหรับการตัดเท่านั้น
- ห้ามเอื้อมมากเกินไป รักษาสมดุลของคุณตลอดเวลา ตรวจสอบให้แน่ใจอยู่เสมอว่าคุณวางเท้าอยู่บนทางลาด เดินอยู่เสมอ ห้ามวิ่งโดยเด็ดขาด
- ตัดการเชื่อมต่อเครื่องเล็มหญ้าจากแหล่งจ่ายไฟอยู่เสมอ (เช่น ถอดปลั๊กออกจากแหล่งจ่ายไฟ ถอดอุปกรณ์ที่ปิดใช้งานหรือแบตเตอรี่ที่สามารถถอดออกได้)
 - เมื่อใดก็ตามที่เครื่องเล็มหญ้าถูกปล่อยทิ้งไว้โดยไม่มีใครดูแล
 - ก่อนกำจัดการอุดตัน
 - ก่อนการตรวจสอบ ทำความสะอาด หรือทำงานกับเครื่องเล็มหญ้า
 - หลังการกระแทกวัตถุแปลกปลอม
 - เมื่อใดก็ตามที่เครื่องเล็มหญ้าเริ่มสั่นสะเทือนผิดปกติ
- ดูแลไม่ให้เกิดการบาดเจ็บกับเท้าและมือจากเครื่องมือการตัด
- ตรวจสอบให้แน่ใจอยู่เสมอว่าช่องระบายอากาศปราศจากเศษใดๆ

การบำรุงรักษาและการจัดเก็บ

- ตัดการเชื่อมต่อเครื่องเล็มหญ้าจากแหล่งจ่ายไฟ (เช่น ถอดปลั๊กออกจากแหล่งจ่ายไฟ ถอดอุปกรณ์ที่ปิดใช้งานหรือแบตเตอรี่ที่สามารถถอดออกได้) ก่อนที่จะทำการบำรุงรักษาหรือทำความสะอาด
- ใช้เฉพาะอะไหล่และอุปกรณ์เสริมที่ได้รับการแนะนำของผู้ผลิตเท่านั้น
- ตรวจสอบและบำรุงรักษาเครื่องเล็มหญ้าเป็นประจำ ซ่อมแซมเครื่องเล็มหญ้าโดยช่างซ่อมที่ได้รับการอนุญาตเท่านั้น
- เมื่อไม่ได้ใช้งาน คุณจะต้องจัดเก็บเครื่องเล็มหญ้าเอาไว้ให้พ้นจากมือเด็ก

คำแนะนำเพื่อความปลอดภัยเพิ่มเติมสำหรับเครื่องเล็มหญ้า

! คำเตือน: องค์ประกอบสำหรับการตัดจะยังคงหมุนต่อไปแม้ว่าจะปิดมอเตอร์แล้ว

- สวมกางเกงขายาวเพื่อป้องกันขาของคุณ
- ก่อนที่จะใช้อุปกรณ์ คุณจะต้องตรวจสอบว่าเส้นทางตัดของคุณปราศจากกิ่งไม้ หิน ลวด และสิ่งกีดขวางอื่นใด
- ใช้อุปกรณ์ในตำแหน่งตั้งตรงเท่านั้นโดยให้สายสำหรับการตัดอยู่ใกล้กับพื้น ห้ามเปิดเครื่องเมื่ออุปกรณ์อยู่ในตำแหน่งอื่น
- ค่อยๆ ชยับเมื่อใช้อุปกรณ์ ฟังระวังว่าหญ้าที่เพิ่งตัดใหม่ๆ นั้นมักจะขึ้นและและสั้น
- ห้ามทำงานบนทางลาดชัน ทำงานตามแนวขวางของทางลาดชัน ไม่ใช่แนวขึ้นลง
- ห้ามตัดทางหรือถนนโดยกรวดในขณะที่อุปกรณ์กำลังทำงานโดยเด็ดขาด
- ห้ามสัมผัสสายสำหรับการตัดในขณะที่อุปกรณ์กำลังทำงานโดยเด็ดขาด
- ห้ามวางอุปกรณ์ลงจนกว่าสายสำหรับการตัดจะหยุดสนิท
- ใช้เฉพาะประเภทที่เหมาะสมของสายสำหรับการตัดเท่านั้น ห้ามใช้สายสำหรับการตัดที่เป็นโลหะหรือเอ็นดกปลาโดยเด็ดขาด
- ระวังที่จะไม่สัมผัสใบมีดสำหรับเล็มของสาย
- ดูแลมือและเท้าให้อยู่ไกลจากสายสำหรับการตัดตลอดเวลาโดยเฉพาะอย่างยิ่งเมื่อเปิดมอเตอร์
- ก่อนที่จะใช้งานอุปกรณ์และหลังการกระแทก คุณจะต้องตรวจหาสิ่งที่ยังบดกถึงการสึกหรอหรือความเสียหาย และทำการซ่อมแซมหรือเปลี่ยนในกรณีที่จำเป็น
- ดูแลไม่ให้เกิดการบาดเจ็บจากอุปกรณ์ใดก็ตามที่ติดตั้งสำหรับการเล็มความยาวของสายเอ็น หลังจากเพิ่มสายของเครื่องตัดใหม่แล้ว คุณจะต้องให้เครื่องกลับสู่ตำแหน่งการทำงานตามปกติก่อนที่จะเปิดเครื่องอยู่เสมอ
- การควบคุมดูแลอย่างใกล้ชิดเป็นสิ่งที่เป็นเมื่อคุณใช้งานอุปกรณ์ใกล้กับเด็ก
- อุปกรณ์นี้ไม่ได้มีเจตนาในการใช้งานโดยผู้มีอายุน้อยหรือผู้ที่ไม่แข็งแรงหากปราศจากการควบคุมดูแล
- คุณจะต้องไม่ใช่ใช้อุปกรณ์นี้เป็นของเล่น
- ใช้งานในพื้นที่แห้งเท่านั้น ห้ามปล่อยให้อุปกรณ์เปียก
- ห้ามจุ่มอุปกรณ์ลงในน้ำ
- ห้ามเปิดตัวเครื่องของอุปกรณ์ ไม่มีส่วนที่สามารถซ่อมแซมได้โดยผู้ใช้ผู้ที่ตั้งอยู่ใน
- ห้ามใช้งานอุปกรณ์ในสภาพบรรยากาศที่สามารถระเบิดได้ เช่น เมื่อมีของเหลว ก๊าซ หรือฝุ่นละอองที่ไวไฟ

- เมื่อทำการจัดเก็บหรือขนย้ายอุปกรณ์ในยานพาหนะ คุณจะต้องวางอุปกรณ์เอาไว้ในเครื่องห่อหุ้มหรือจำกัดพื้นที่เพื่อป้องกันการขยับหลังเกิดการเปลี่ยนแปลงความเร็วหรือทิศทางอย่างกะทันหัน
- เมื่อไม่ได้ใช้งาน อุปกรณ์จะต้องได้รับการจัดเก็บเอาไว้ในที่แห้ง ระบายอากาศดี และพ้นจากมือเด็ก
- เด็กจะต้องไม่เข้าถึงอุปกรณ์ที่จัดเก็บเอาไว้

ความปลอดภัยของคุณคนอื่น

- อุปกรณ์นี้ไม่ได้มีเจตนาสำหรับการทำงานโดยบุคคล (รวมถึงเด็ก) ซึ่งมีความสามารถทางกายภาพประสานสัมพันธ์ หรือสภาพจิตใจที่ถดถอย หรือขาดประสบการณ์และความรู้ทางบุคคลดังกล่าวไม่ได้รับการควบคุมดูแลหรือได้รับการชี้แนะเกี่ยวกับการใช้งานอุปกรณ์โดยบุคคลที่รับผิดชอบเรื่องความปลอดภัยของคุณดังกล่าว
- เด็กจะต้องได้รับการควบคุมดูแลเพื่อที่จะได้แน่ใจได้ว่าเด็กจะไม่เล่นกับอุปกรณ์
- เมื่อทำการจัดเก็บหรือขนย้ายอุปกรณ์ในยานพาหนะ คุณจะต้องวางอุปกรณ์เอาไว้ในเครื่องห่อหุ้มหรือจำกัดพื้นที่เพื่อป้องกันการขยับหลังเกิดการเปลี่ยนแปลงความเร็วหรือทิศทางอย่างกะทันหัน
- เมื่อไม่ได้ใช้งาน อุปกรณ์จะต้องได้รับการจัดเก็บเอาไว้ในที่แห้ง ระบายอากาศดี และพ้นจากมือเด็ก
- เด็กจะต้องไม่เข้าถึงอุปกรณ์ที่จัดเก็บเอาไว้

ความเสี่ยงคงเหลือ

แม้จะปฏิบัติตามข้อกำหนดด้านความปลอดภัยที่เกี่ยวข้องและใช้อุปกรณ์นี้ரியแล้วก็ตาม แต่ก็ไม่สามารถหลีกเลี่ยงความเสี่ยงบางอย่างได้ ความเสี่ยงเหล่านั้นได้แก่:

- ความบกพร่องในการไต่ขึ้นเสียง
- ความเสี่ยงที่จะได้รับบาดเจ็บจากเศษชิ้นงานที่ปลิว
- ความเสี่ยงที่จะเกิดรอยไหม้เนื่องจากอุปกรณ์เสรมที่ร้อนขึ้นในระหว่างการใช้งาน
- ความเสี่ยงที่จะได้รับบาดเจ็บเนื่องจากการใช้งานเป็นเวลานาน

เก็บคำแนะนำเหล่านี้ไว้

เครื่องชาร์จ

เครื่องชาร์จ DEWALT สามารถใช้งานได้โดยไม่ต้องปรับแต่ง และได้รับการออกแบบมาเพื่อให้ใช้งานง่ายที่สุด

ความปลอดภัยทางไฟฟ้า

มอเตอร์ไฟฟ้าออกแบบมาเพื่อใช้กับแรงดันไฟฟ้าขนาดเดียวกันนั้น ต้องตรวจสอบแรงดันไฟฟ้าของแบตเตอรี่ให้ตรงกับแรงดันไฟฟ้าบนแผ่นแสดงที่กีดเสมอ รวมทั้งตรวจสอบว่าแรงดันไฟฟ้าของเครื่องชาร์จตรงกันกับสายไฟตัวเครื่องของคุณ



เครื่องชาร์จ DEWALT ของคุณมีฉนวนสองชั้นตามมาตรฐาน IEC60335 ดังนั้นจึงไม่จำเป็นต้องใช้สายดิน.

ภาษาไทย

หากสายไฟชำรุด เฉพาะ DEWALT หรือองค์กรจัดการซ่อมบำรุงที่ได้รับอนุญาตเท่านั้นที่สามารถเปลี่ยนชิ้นส่วนดังกล่าวได้

การใช้สายฟ่วง

ห้ามใช้สายต่อฟ่วงเว้นแต่มีความจำเป็นอย่างหลีกเลี่ยงไม่ได้ ควรใช้สายต่อฟ่วงที่ผ่านการรับรองและเหมาะสมกับกำลังไฟเข้าของเครื่องชาร์จ (ดูข้อมูลด้านเทคนิค) ขนาดต่ำสุดของสายไฟ คือ 1 ตร.มม. ความยาวสูงสุด คือ 30 ม. เมื่อมีการใช้ปลอกคลุมมันเก็บสายไฟ ให้คลายสายไฟออกจนหมดทุกครั้ง

คำแนะนำเพื่อความปลอดภัยที่สำคัญสำหรับเครื่องชาร์จแบตเตอรี่ทุกชนิด

เก็บรักษาคำแนะนำเหล่านี้: คู่มือนี้ประกอบด้วยคำแนะนำด้านความปลอดภัยและการใช้งานที่สำคัญสำหรับเครื่องชาร์จแบตเตอรี่ที่ใช้งานร่วมกันได้ (ดูข้อมูลด้านเทคนิค).

- ก่อนใช้งานเครื่องชาร์จ โปรดอ่านคำแนะนำและสัญลักษณ์เตือนทั้งหมดบนเครื่องชาร์จ แบตเตอรี่ และผลิตภัณฑ์ที่ใส่แบตเตอรี่



คำเตือน: อันตรายจากไฟฟ้าดูด ห้ามปล่อยให้ของเหลวใดก็ตามเข้าไปที่ด้านในของที่ชาร์จเพราะอาจทำให้เกิดไฟฟ้าดูดได้



คำเตือน: เราแนะนำให้คุณใช้เครื่องตัดไฟฟ้าวัดซึ่งมี อัตรากระแสแสดงค่าที่ 30mA หรือต่ำกว่า



ข้อควรระวัง: อันตรายจากไฟไหม้ เพื่อลดความเสี่ยงของการเกิดการบาดเจ็บ โปรดใช้แบตเตอรี่แบบชาร์จซ้ำได้ของ DEWALT เท่านั้น แบตเตอรี่ชนิดอื่น ๆ อาจระเบิดทำให้เกิดการบาดเจ็บและความเสียหายได้



ข้อควรระวัง: เด็กควรได้รับการควบคุมดูแลเพื่อให้แน่ใจว่าเด็กจะไม่เล่นเครื่องมือ

ข้อสังเกต: ในบางสถานการณ์ ระหว่างที่เครื่องชาร์จเสียบปลั๊กอยู่ อาจมีวัตถุแปลกปลอมเข้าไปภายในเครื่องชาร์จและทำให้ขั้วชาร์จไฟส่วงจรได้อย่างไม่มีวัตถุแปลกปลอมที่มีคุณสมบัตินำไฟฟ้า เช่น ฝอยเหล็ก อะลูมิเนียมพอยล์ หรือการสะสมตัวของอนุภาคโลหะอยู่ในช่องใส่แบตเตอรี่ของเครื่องชาร์จและถอดปลั๊กเครื่องชาร์จออกเสมอ เมื่อไม่มีชุดแบตเตอรี่อยู่ในช่องใส่ รวมทั้งถอดปลั๊กเครื่องชาร์จทุกครั้งก่อนทำความสะอาด

- **อย่าชาร์จแบตเตอรี่ด้วยด้วยเครื่องชาร์จเครื่องอื่น ๆ นอกเหนือจากเครื่องชาร์จที่ระบุในคู่มือเล่มนี้โดยเด็ดขาด** เครื่องชาร์จและชุดแบตเตอรี่ได้รับการออกแบบมาให้ใช้งานร่วมกันโดยเฉพาะ
- **เครื่องชาร์จนี้ไม่ได้ออกแบบมาเพื่อการใช้งานใด ๆ นอกจากชาร์จแบตเตอรี่แบบชาร์จซ้ำได้ของ DEWALT** การนำไปใช้ในงานอื่นนอกเหนือจากนี้อาจเสี่ยงต่อการเกิดไฟไหม้ ไฟฟ้าช็อต หรืออันตรายจากไฟฟ้าจนถึงแก่ชีวิตได้
- **อย่าให้เครื่องชาร์จถูกฝนหรือหิมะ**

- **ดึงปลั๊กเครื่องชาร์จที่หัวปลั๊กแทนการดึงที่สายไฟ** เมื่อจะถอดปลั๊กเครื่องชาร์จ วิธีนี้จะช่วยลดความเสี่ยงที่ปลั๊กและสายไฟจะชำรุดเสียหายได้
- **ตรวจสอบให้แน่ใจว่าสายไฟต้องอยู่ในตำแหน่งที่จะไม่ถูกเหยียบ เตะ สดุด มิฉะนั้นอาจทำให้สายมีความตึงหรือความเสียหายได้**
- **ห้ามใช้สายต่อฟ่วงโดยเด็ดขาด** เว้นแต่มีความจำเป็นอย่างหลีกเลี่ยงไม่ได้ การใช้สายต่อฟ่วงที่ไม่เหมาะสมอาจทำให้เกิดเพลิงไหม้ ไฟฟ้าช็อต หรืออันตรายจากไฟฟ้าจนถึงแก่ชีวิตได้
- **อย่าวางวัตถุใดๆ บนเครื่องชาร์จหรือวางเครื่องชาร์จไว้บนพื้นผิวอ่อนนุ่มที่อาจปิดกั้นช่องระบายอากาศ และทำให้เกิดความร้อนภายในที่มากเกินไป** วางเครื่องชาร์จในตำแหน่งที่ห่างจากแหล่งกำเนิดความร้อน เครื่องชาร์จมีการระบายความร้อนผ่านทางช่องระบายที่อยู่ด้านบนและด้านล่างของตัวเครื่อง
- **ห้ามใช้งานเครื่องชาร์จที่มีสายไฟหรือปลั๊กชำรุดเสียหาย—ให้เปลี่ยนใหม่ทันที**
- **ห้ามใช้งานเครื่องชาร์จที่ถูกกระแทกอย่างรุนแรง ตก หรือได้รับความเสียหายรูปแบบใดๆ ก็ตาม** ให้นำเครื่องชาร์จดังกล่าวไปยังศูนย์บริการที่ได้รับอนุญาต
- **ห้ามถอดชิ้นส่วนเครื่องชาร์จเอง** โปรดนำเครื่องชาร์จไปยังศูนย์บริการที่ได้รับอนุญาตเมื่อจำเป็นต้องซ่อมแซมหรือรับบริการ การประกอบเครื่องกลับดังเดิมอาจไม่ถูกต้องอาจเสี่ยงต่อการถูกไฟฟ้าช็อต อันตรายจากไฟฟ้าจนถึงแก่ชีวิต หรือเกิดเพลิงไหม้ได้
- **ในกรณีที่มีสายไฟของตัวเครื่องชำรุดเสียหาย** สายไฟดังกล่าวต้องได้รับการเปลี่ยนโดยผู้ผลิต หรือตัวแทนศูนย์บริการของผู้ผลิต หรือบุคคลที่มีคุณสมบัติเทียบเท่าโดยทันที เพื่อหลีกเลี่ยงอันตรายที่อาจเกิดขึ้นได้
- **ถอดปลั๊กเครื่องชาร์จทุกครั้งก่อนทำความสะอาด** การทำความสะอาดแบตเตอรี่จะช่วยให้การถอดปลั๊กแบตเตอรี่ออกจะไม่ทำให้ความเสี่ยงนี้ลดลง ห้ามเชื่อมต่อเครื่องชาร์จ 2 เครื่องเข้าด้วยกันโดยเด็ดขาด
- **เครื่องชาร์จออกแบบมาเพื่อทำงานด้วยแรงดันไฟบ้านทั่วไป 220-240 โวลต์** ห้ามนำเครื่องชาร์จไปใช้กับแรงดันไฟอื่นๆ ทั้งนี้ไม่รวมถึงเครื่องชาร์จสำหรับใช้ในรถยนต์

การชาร์จแบตเตอรี่ (รูป B)

หมายเหตุ: ชาร์จชุดแบตเตอรี่ให้เต็มก่อนการใช้งานครั้งแรกเพื่อให้แน่ใจได้ถึงประสิทธิภาพสูงสุดและอายุการใช้งานสูงสุดของแบตเตอรี่ลิเทียม-ไอออน







1. เสียบเครื่องชาร์จเข้ากับเต้าเสียบที่เหมาะสมก่อนที่จะใส่ก่อนแบตเตอรี่
2. ใส่ก่อนแบตเตอรี่ลงในเครื่องชาร์จ ตรวจสอบให้แน่ใจว่าใส่แบตเตอรี่ในตำแหน่งจนสุดแล้วไฟสีแดง (การชาร์จ) จะกะพริบซ้ำ ๆ เพื่อระบุว่ากระบวนการชาร์จได้เริ่มขึ้นแล้ว

- ไฟแสดงสถานะกะพริบในการชาร์จครั้งที่ 1 แสดงถึงกระบวนการชาร์จที่ชาร์จความจุส่วนใหญ่ของแบตเตอรี่ไฟแสดงสถานะกะพริบในการชาร์จครั้งที่ 2 แสดงถึงการชาร์จในส่วนที่เหลือของแบตเตอรี่หรือกระบวนการชาร์จซ้ำเพื่อให้แบตเตอรี่เต็มความจุ
- การชาร์จที่เสร็จสมบูรณ์ของช่วงที่ 1 หรือช่วงที่ 2 จะได้รับการระบุโดยไฟของช่วงที่สว่างอย่างต่อเนื่อง ทั้งนี้ชุดแบตเตอรี่จะได้รับการชาร์จจนเต็มเมื่อไฟแสดงการชาร์จของทั้งช่วงที่ 1 และช่วงที่ 2 ยังคงสว่างอย่างต่อเนื่อง คุณสามารถนำชุดแบตเตอรี่ออกจากที่ชาร์จและนำไปใช้งานได้ในตอนนี้ หรือปล่อยให้ชุดแบตเตอรี่เอาไว้ในที่ชาร์จ

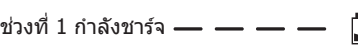
หมายเหตุ: ในการถอดชุดแบตเตอรี่ เครื่องชาร์จบางรุ่นจำเป็นต้องกดปุ่มปลดชุดแบตเตอรี่

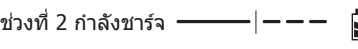
การทำงานของเครื่องชาร์จ

อ้างอิงจากไฟแสดงสถานะด้านล่างสำหรับสถานะการชาร์จของก้อนแบตเตอรี่

ไฟแสดงสถานะ	
	ช่วงที่ 1 กำลังชาร์จ 
	ช่วงที่ 2 กำลังชาร์จ 
	ชาร์จเต็มแล้ว 
	หน่วงเวลาแพ็ค ร้อน/เย็น* 

*ไฟสีแดงจะยังคงกะพริบต่อเนื่อง แต่ไฟแสดงสถานะสีเหลืองจะติดสว่างในระหว่างการดำเนินการนี้เมื่อก้อนแบตเตอรี่มีอุณหภูมิที่เหมาะสมแล้ว ไฟสีเหลืองจะดับลงและเครื่องชาร์จจะเริ่มกระบวนการชาร์จต่อ

เครื่องชาร์จที่เข้ากันได้จะไม่ชาร์จก้อนแบตเตอรี่ที่ผิดปกติหากแบตเตอรี่ผิดปกติ ไฟแสดงสถานะบนเครื่องชาร์จจะไม่ติดสว่าง

หมายเหตุ:นี้อาจหมายถึงปัญหาที่เกิดขึ้นกับเครื่องชาร์จ หากปรากฏว่ามีปัญหาเกิดขึ้นกับเครื่องชาร์จ ให้นำเครื่องชาร์จและแบตเตอรี่แพ็คไปทดสอบที่ศูนย์บริการซ่อมบำรุงที่ได้รับอนุญาต

หน่วงเวลาแพ็คร้อน/เย็น

เมื่อเครื่องชาร์จตรวจพบว่าก้อนแบตเตอรี่ร้อนหรือเย็นเกินไป เครื่องจะเริ่มการทำงานหน่วงเวลาแพ็คร้อน/เย็นโดยอัตโนมัติ หยุดการชาร์จจนกว่าแบตเตอรี่จะมีอุณหภูมิที่เหมาะสม จากนั้นเครื่องชาร์จจะสลับไปเป็นโหมดการชาร์จก้อนแบตเตอรี่โดยอัตโนมัติ คุณสมบัตินี้ช่วยให้มั่นใจถึงอายุการใช้งานสูงสุดของก้อนแบตเตอรี่

ก้อนแบตเตอรี่เย็นจะชาร์จในอัตราที่ช้ากว่าก้อนแบตเตอรี่ที่อุ่น ก้อนแบตเตอรี่จะชาร์จในอัตราที่ช้าลงตลอดรอบการชาร์จทั้งหมด และจะไม่กลับสู่อัตราการชาร์จสูงสุดแม้กระทั่งแบตเตอรี่จะอุ่นแล้วก็ตาม

เครื่องชาร์จ DCB118 มาพร้อมกับพัดลมภายในที่ออกแบบมาเพื่อทำให้ก้อนแบตเตอรี่เย็นลง พัดลมจะทำงานโดย

อัตโนมัติเมื่อจำเป็นต้องระบายความร้อนของก้อนแบตเตอรี่ อย่างไรก็ตามเครื่องชาร์จหากพัดลมทำงานไม่ถูกต้องหรือมีการปิดกั้นช่องระบายอากาศ อาจปล่อยให้วัตถุแปลกปลอมเข้าไปภายในเครื่องชาร์จ

ระบบป้องกันอิเล็กทรอนิกส์

เครื่องมือ XR Li-Ion ได้รับการออกแบบมาพร้อมกับระบบป้องกันอิเล็กทรอนิกส์ที่จะปกป้องก้อนแบตเตอรี่จากการใช้งานหนักเกินพิกัดโหลด ความร้อนสูงเกินไป หรือการคายประจุที่ลึก

เครื่องมือจะหยุดการทำงานโดยอัตโนมัติหากระบบป้องกันอิเล็กทรอนิกส์ทำงาน หากเกิดเหตุการณ์เช่นนี้ ให้วางก้อนแบตเตอรี่ลิเทียมไอออนบนเครื่องชาร์จจนกว่าจะชาร์จจนเต็ม

การติดตั้งบนผนัง

เครื่องชาร์จเหล่านี้ได้รับการออกแบบมาให้สามารถติดตั้งกับผนังหรือตั้งตรงบนโต๊ะหรือพื้นผิวการทำงาน หากติดตั้งบนผนัง ใหวางตำแหน่งเครื่องชาร์จใกล้กับเต้าเสียบและห่างจากมุมหรือสิ่งกีดขวางอื่น ๆ ซึ่งอาจขัดขวางการไหลของอากาศ ใต้ด้านหลังของเครื่องชาร์จเป็นแผ่นแบบเจาะสำหรับการวางตำแหน่งของสกรูยึดบนผนัง ติดตั้งเครื่องชาร์จอย่างแน่นหนาด้วยสกรูผนังเบา (ชื่อแยกต่างหาก) ยาวอย่างน้อย 25.4 มม. ด้วยหัวสกรูขนาดเส้นผ่านศูนย์กลาง 7-9 มม. โดยยึดเข้ากับไม้ด้วยความลึกที่เหมาะสม โดยปล่อยให้สกรูโผล่ออกมาประมาณ 5.5 มม. จัดตำแหน่งช่องด้านหลังของเครื่องชาร์จให้ตรงกับสกรูที่โผล่ออกและเกี่ยวเข้ากับช่องให้สมบูรณ์

คำแนะนำในการทำความสะอาดเครื่องชาร์จ

⚠ คำเตือน: อันตรายจากการถูกไฟฟ้าช็อต ถอดเครื่องชาร์จออกจากเต้ารับไฟบ้านก่อนทำความสะอาด ให้จัดสิ่งสกปรกและจาระบีออกจากภายนอกของเครื่องชาร์จโดยใช้ผ้าหรือแปรงขนนุ่มที่ไม่ใช่โลหะ ห้ามใช้น้ำหรือน้ำยาทำความสะอาดใดๆ อย่าให้มีของเหลวใดๆ เข้าไปในเครื่องมือเด็ดขาด ห้ามจุ่มส่วนใดๆ ของเครื่องมือลงในของเหลวเด็ดขาด

ชุดแบตเตอรี่

คำแนะนำเพื่อความปลอดภัยที่สำคัญสำหรับก้อนแบตเตอรี่ทั้งหมด

เมื่อสั่งซื้อก้อนแบตเตอรี่ทดแทน โปรดตรวจให้แน่ใจว่าได้ใส่หมายเลขแคตตาล็อกและแรงดันไฟฟ้าแบบไปด้วย ผู้ผลิตไม่ได้ทำการชาร์จก้อนแบตเตอรี่ที่บรรจุอยู่ในกล่องจนเต็ม ก่อนใช้งานก้อนแบตเตอรี่และเครื่องชาร์จ โปรดอ่านคำแนะนำด้านความปลอดภัยด้านล่างจากนั้นทำตามขั้นตอนการชาร์จที่ระบุไว้

อ่านคำแนะนำทั้งหมด

- ห้ามชาร์จหรือใช้แบตเตอรี่ในบริเวณที่อาจเกิดการระเบิด เช่น ในบริเวณที่มีของเหลว แก๊ส หรือฝุ่นละอองที่มีคุณสมบัติไวไฟ การใส่และถอดแบตเตอรี่

ออกจากเครื่องชาร์จอาจเป็นการจุดระเบิดฝุ่นหรือไอระเหยดังกล่าวได้

- ห้ามฝืนใส่แบตเตอรี่ลงในเครื่องชาร์จ ห้ามตัดแปลงก่อนแบตเตอรี่ด้วยวิธีการใดๆ เพื่อให้สามารถใส่ลงในเครื่องชาร์จที่ไม่รองรับแบตเตอรี่นั้น เนื่องจากก่อนแบตเตอรี่อาจจะระเบิดขึ้นและเป็นเหตุให้ได้รับบาดเจ็บสาหัสได้
- ชาร์จแบตเตอรี่ในเครื่องชาร์จของ DEWALT ที่กำหนดเท่านั้น
- ห้ามสาดหรือจุ่มลงในน้ำหรือของเหลวใดๆ โดยเด็ดขาด
- ห้ามจัดเก็บหรือใช้งานเครื่องมือและชุดแบตเตอรี่ในสถานที่ซึ่งอุณหภูมิต่ำกว่า 4 °C (39.2 °F) (เช่น เเท็งเก็บของกลางแจ้งหรืออาคารที่เป็นโลหะในฤดูหนาว) หรืออุณหภูมิสูงกว่า 40 °C (104 °F) (เช่น เเท็งเก็บของกลางแจ้งหรืออาคารที่เป็นโลหะในฤดูร้อน)
- ห้ามเผาชุดแบตเตอรี่ แม้ว่าชุดแบตเตอรี่นั้นจะได้รับความเสียหายอย่างร้ายแรงหรือ ใช้งานจนหมดแล้วก็ตาม ชุดแบตเตอรี่สามารถระเบิดในเปลวไฟได้ และจะเกิดแก๊สพิษและสารพิษอันตรายขึ้นเมื่อแบตเตอรี่ลิเทียมไอออนถูกเผา
- หากสารภายในแบตเตอรี่สัมผัสถูกผิวหนัง ให้รีบล้างออกด้วยน้ำสบู่อ่อนๆ ทันที หากของเหลวภายในแบตเตอรี่เข้าตา ให้ลืมตาในน้ำเป็นเวลา 15 นาทีหรือจนไม่รู้สึกระคายเคืองอีก หากจำเป็นต้องไปพบแพทย์ สารอิเล็กทรอนิกส์ของแบตเตอรี่เป็นส่วนผสมของสารละลายคาร์บอนเอทิลีนทรีออลและเกลือลิเทียม
- สารภายในแบตเตอรี่ที่ถูกเปิดออกอาจจะคายเคืองต่อระบบทางเดินหายใจได้ ให้รีบไปยังสถานที่ที่มีอากาศถ่ายเท หากอาการผิดปกติไม่หายไป ให้รีบพบแพทย์

 **คำเตือน:** อันตรายจากไฟไหม้ ของเหลวในแบตเตอรี่อาจติดไฟได้หากสัมผัสกับประกายไฟหรือเปลวไฟ

 **คำเตือน:** ห้ามพยายามแกะตัวแบตเตอรี่ในทุกกรณี หากตัวก่อนแบตเตอรี่มีรอยแตกหรือเสียหาย ห้ามนำใส่เข้าไปในเครื่องชาร์จ โดยเด็ดขาด ห้ามทุบ ต่อกหรือทำให้ก่อนแบตเตอรี่ชำรุดเสียหาย ห้ามใช้งานแบตเตอรี่และเครื่องชาร์จที่ถูกกระแทกอย่างรุนแรง เคยตก ถูกทับ หรือได้รับความเสียหายในรูปแบบใดๆ (กล่าวคือ ถูกตะปุดอกทุบลูก ถูกค้อนทุบ ถูกเหยียบจนชำรุด) เพราะอาจทำให้เกิดไฟฟ้าช็อตหรือเกิดอันตรายจากไฟฟ้าจนถึงแก่ชีวิตได้ ควรส่งแบตเตอรี่ที่ชำรุดเสียหายคืนให้ศูนย์บริการเพื่อนำไปรีไซเคิล

 **คำเตือน:** อันตรายจากเพลิงไหม้ อย่านำเก็บหรือถือชุดแบตเตอรี่ในลักษณะที่อาจมีวัตถุที่ทำด้วยโลหะแตะถูกขั้วของแบตเตอรี่ ตัวอย่างเช่น อย่าวางชุดแบตเตอรี่ไว้ในชุดกันเบื่อน กระเป๋า กล้อง เครื่องมือกลองชุดผลิตภัณฑ์ สลักขั้ว เป็นต้น เก็บรวมไว้กับตะปุดอก ทุบลูก ทุบลูก เป็นต้น

 **ข้อควรระวัง:** เมื่อไม่ใช้งาน ในห้างเครื่องมือตะแคงไว้บนพื้นผิวที่มันคงที่จะไม่ทำให้เกิดอันตรายจากการสะดุดหรือร่วงหล่น อุปกรณ์บางอย่างที่มีแบตเตอรี่ก้อนใหญ่อาจจะสามารถวางตั้งบนแบตเตอรี่ได้ แต่ก็อาจถูกชนล้มได้บางเช่นกัน

การขนส่ง

 **คำเตือน:** อันตรายจากเพลิงไหม้ การขนส่งแบตเตอรี่อาจทำให้เกิดไฟไหม้ได้ ถ้าขั้วของแบตเตอรี่สัมผัสกับวัตถุที่นำไฟฟ้า เมื่อทำการขนส่งแบตเตอรี่ ต้องแน่ใจว่าขั้วแบตเตอรี่ได้รับการป้องกันและได้รับการหุ้มฉนวนอย่างดีเพื่อไม่ให้มีวัตถุใดๆ มาสัมผัสถูกและทำให้เกิดการลัดวงจรได้
หมายเหตุ: จะต้องไม่ใส่แบตเตอรี่ลิเทียมไอออนไว้ในสัมภาระใต้ท้องเครื่อง

แบตเตอรี่ของ DEWALT ปฏิบัติตามข้อกำหนดในการขนส่งที่บังคับใช้ตามที่บัญญัติเป็นมาตรฐานของกฎหมายและอุตสาหกรรมทุกประการ ซึ่งประกอบด้วย ข้อแนะนำในการขนส่งสินค้าอันตรายขององค์การสหประชาชาติ (UN Recommendations on the Transport of Dangerous Goods) ระเบียบข้อบังคับของสมาคมขนส่งทางอากาศระหว่างประเทศ (IATA) ข้อกำหนดว่าด้วยการขนส่งสินค้าอันตรายระหว่างประเทศ ขององค์การทางทะเลระหว่างประเทศ (International Maritime Dangerous Goods – IMDG)

และข้อตกลงร่วมกับการขนส่งสินค้าอันตรายผ่านแดนทางถนนของกลุ่มประชาคมเศรษฐกิจยุโรป (European Agreement Concerning the International Carriage of Dangerous Goods by Road – ADR) เซลล์และแบตเตอรี่ลิเทียมไอออนได้รับการทดสอบตามเกณฑ์และการทดสอบมาตรา 38.3 ของข้อแนะนำในการขนส่งสินค้าอันตรายขององค์การสหประชาชาติแล้ว

โดยส่วนใหญ่แล้ว การขนส่งแบตเตอรี่ของ DEWALT จะได้รับยกเว้นในการจัดประเภทเป็นวัตถุอันตรายตามที่กำหนดไว้ในประเภทที่ 9 โดยทั่วไปการขนส่งที่บรรจุแบตเตอรี่ลิเทียมไอออนที่มีอัตราพลังงานไฟฟ้ามากกว่า 100 วัตต์-ชั่วโมง (Wh) จะต้องขนส่งตามที่กำหนดไว้ในประเภทที่ 9 โดยต้องมีการทำเครื่องหมายแสดงอัตราวัตต์-ชั่วโมงไว้ที่หีบห่อของแบตเตอรี่ลิเทียมไอออนทั้งหมด นอกจากนี้ เนื่องจากความความซับซ้อนของข้อบังคับ DEWALT ไม่แนะนำให้ขนส่งแบตเตอรี่ลิเทียมไอออนทางอากาศเพียงอย่างเดียว

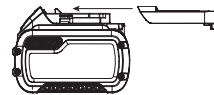

ไม่ว่าจนถึงอัตราวัตต์-ชั่วโมง การขนส่งเครื่องมือพร้อมแบตเตอรี่ (เครื่องมือชุด) สามารถขนส่งทางอากาศได้เนื่องจากได้รับยกเว้น หากอัตราวัตต์-ชั่วโมงของชุดแบตเตอรี่ไม่เกิน 100 วัตต์-ชั่วโมง ทั้งนี้ โดยไม่คำนึงว่าการขนส่งจะได้รับยกเว้นหรือต้องปฏิบัติตามอย่างครบถ้วน เป็นความรับผิดชอบของผู้ขนส่งที่

จะต้องค้นหาข้อมูลเกี่ยวกับข้อบังคับด้านบรรจุกฎเกณฑ์ล่าสุด
ข้อกำหนดเรื่องการแสดงฉลาก/เครื่องหมายและการจัด
เตรียมเอกสาร

ข้อมูลในหัวข้อนี้ได้รับการจัดเตรียมโดยสุจริตและเชื่อมั่นว่า
ถูกต้องในเวลาที่ยึดทำขึ้น อย่างไรก็ตามไม่ถือว่าเป็นการรับประกัน
ใดๆโดยชัดแจ้งหรือโดยปริยาย เป็นความรับผิดชอบ
ของผู้ซื้อที่จะตรวจสอบให้แน่ใจว่ากิจกรรมต่างๆ ของบริษัท
สอดคล้องตามข้อกำหนดที่บังคับใช้

การขนส่งแบตเตอรี่ FLEXVOLT™

แบตเตอรี่ DEWALT FLEXVOLT™ มีสองโหมด: การใช้
และการขนส่ง

โหมดการใช้งาน: เมื่อแบตเตอรี่ FLEXVOLT™ แยกอยู่
โดดเดี่ยวหรืออยู่ในผลิตภัณฑ์ DEWALT 18V แบตเตอรี่
จะทำงานเป็นแบตเตอรี่ 18V เมื่อแบตเตอรี่ FLEXVOLT™ อยู่
ในผลิตภัณฑ์ 54V หรือ 108V (แบตเตอรี่ 54V สองก้อน)
แบตเตอรี่จะทำงานเป็นแบตเตอรี่ 54V

โหมดการขนส่ง: เมื่อติดตั้งฝาครอบ
กับแบตเตอรี่ FLEXVOLT™ ซึ่งแบตเตอรี่อยู่ใน
โหมดการขนส่งให้เก็บรักษาฝาครอบสำหรับจัดส่ง

เมื่ออยู่ในโหมดการขนส่ง สตรีงของเซลล์จะถูกตัดการ
เชื่อมต่อทางไฟฟ้าภายในก้อนแบตเตอรี่ ทำให้แบตเตอรี่ 3
ก้อนมีพิกัดวัตต์-ชั่วโมง (Wh) ต่ำลงเมื่อเปรียบเทียบกับ
แบตเตอรี่ 1 ก้อนที่มีพิกัดวัตต์-ชั่วโมงสูงกว่า มีการยกเว้น
ปริมาณที่เพิ่มขึ้นของแบตเตอรี่ 3 ก้อนที่มีพิกัดวัตต์-ชั่วโมง
ต่ำกว่าจากข้อบังคับการขนส่งที่กำหนดไว้สำหรับแบตเตอรี่
ที่มีพิกัดวัตต์-ชั่วโมงสูงกว่า

ตัวอย่างเช่น กำลัง Wh ตัวอย่างเครื่องหมายบนฉลากเกี่ยวกับ
สำหรับการขนส่งอาจได้กับการใช้งานและการขนส่ง

รับบริการระบุเป็น 3 x 36
Wh ซึ่งหมายความว่าถึง
แบตเตอรี่จำนวน 3 ลูก

 Use: 108 Wh
 Transport: 3x36 Wh

โดยที่แต่ละลูกมีกำลังเท่ากับ 36 Wh การใช้กำลัง Wh อาจ
ได้รับการแสดงเป็น 108 Wh (หมายถึงแบตเตอรี่ 1 ลูก)

คำแนะนำในการเก็บรักษา

- สถานที่เก็บรักษาอุปกรณ์ที่เหมาะสมที่สุดคือสถานที่ซึ่ง
แห้งและเย็น ไม่ได้รับแสงอาทิตย์โดยตรง และอุณหภูมิ
ไม่ร้อนหรือเย็นมากเกินไป เพื่อให้ประสิทธิภาพและอายุ
การใช้งานของแบตเตอรี่ยาวนานสูงสุด ควรเก็บรักษา
แบตเตอรี่ในอุณหภูมิห้องเมื่อไม่ใช้งาน
- กรณีเก็บเป็นเวลานาน ให้เก็บแบตเตอรี่ที่ชาร์จเต็มแล้ว
ในสถานที่แห้งและเย็นนอกเครื่องชาร์จ

หมายเหตุ: ไม่ควรเก็บรักษาชุดแบตเตอรี่ในสภาพปราศจากประจุ
โดยสิ้นเชิง จำเป็นต้องชาร์จแบตเตอรี่ใหม่อีกครั้งก่อนใช้งาน

แผ่นป้ายบนแบตเตอรี่และเครื่องชาร์จ

นอกเหนือจากสัญลักษณ์ภาพที่ใช้ในคู่มือเล่มนี้แล้ว บนเครื่อง
ชาร์จและแบตเตอรี่จะมีสัญลักษณ์ภาพดังต่อไปนี้:



โปรดอ่านคู่มือแนะนำการใช้งานก่อนใช้งาน



โปรดดูข้อมูลทางเทคนิคสำหรับเวลาชาร์จ



ห้ามแยกด้วยวัตถุที่เป็นตัวนำ



ห้ามชาร์จแบตเตอรี่ที่ชำรุด



ห้ามทำให้แบตเตอรี่เปียกน้ำ



เปลี่ยนสายไฟที่ชำรุดทันที



ชาร์จไฟที่อุณหภูมิระหว่าง 4 °C ถึง 40 °C
เท่านั้น



ใช้ภายในอาคารเท่านั้น



โปรดทิ้งแบตเตอรี่อย่างเหมาะสมโดยคำนึงถึง
ผลกระทบต่อสิ่งแวดล้อม



ชาร์จแบตเตอรี่ DEWALT กับเครื่องชาร์จ
ของ DEWALT ที่กำหนดเท่านั้น การชาร์จ
แบตเตอรี่ชนิดอื่นนอกจากแบตเตอรี่ที่
DEWALT กำหนดกับเครื่องชาร์จ DEWALT อาจ
ทำให้แบตเตอรี่ระเบิดหรือนำไปสู่สถานการณ์ที่
เป็นอันตรายอื่นๆ



ห้ามเผาแบตเตอรี่



โหมดการใช้งาน (โดยไม่มีฝาครอบการขนส่ง)
ตัวอย่าง: พิกัด Wh ระบุ 108 Wh (แบตเตอรี่ 1
ก้อนโดยมีขนาด 108 Wh)

โหมดการขนส่ง (พร้อมฝาปิดการขนส่งในตัว)
ตัวอย่าง: พิกัด Wh ระบุ 3 x 36 Wh (แบตเตอรี่
3 ก้อน โดยแต่ละก้อนมีขนาด 36 Wh)

ชนิดของแบตเตอรี่

ชุดแบตเตอรี่ของผลิตภัณฑ์รุ่น DCMST561 ทำงานที่ 18
โวลต์ (สูงสุด 20V)

ดูที่ ข้อมูลเชิงเทคนิค สำหรับข้อมูลเพิ่มเติมเกี่ยวกับ
แบตเตอรี่

สิ่งที่ใหม่ในบรรจุกฎเกณฑ์

บรรจุกฎเกณฑ์จะประกอบไปด้วย:

- 1 เครื่องเล็มหญ้า
- 1 แบตเตอรี่
- 1 ที่ชาร์จ

1 คู่มือการใช้งาน

หมายเหตุ: รุ่น N จะไม่มีชุดแบตเตอรี่ ที่ชาร์จและกล่องเครื่องมือให้คุณ รุ่น NT จะไม่มีชุดแบตเตอรี่และที่ชาร์จให้คุณ รุ่น B จะมีชุดแบตเตอรี่ Bluetooth® ให้คุณ

หมายเหตุ: เครื่องหมายถ้อยคำและโลโก้ของ Bluetooth® ถือเป็นเครื่องหมายการค้าจดทะเบียนซึ่งเป็นของ Bluetooth®, SIG, Inc. การใช้เครื่องหมายดังกล่าวโดย DEWALT อยู่ภายใต้ใบอนุญาตในขณะที่เครื่องหมายการค้าและชื่อการค้าอื่นๆ จะถือว่าเป็นของเจ้าของที่เกี่ยวข้อง

- โปรดตรวจหาร่องรอยความเสียหายของเครื่องมือ ชิ้นส่วน หรืออุปกรณ์เสริม ที่อาจเกิดขึ้นในระหว่างการขนส่ง
- โปรดอ่านและทำความเข้าใจคู่มือเล่มนี้ก่อนการใช้งาน

สัญลักษณ์บนเครื่องมือ

รูปภาพต่อไปนี้จะปรากฏบนเครื่องมือ:



อ่านคู่มือการใช้งานก่อนการใช้งาน



สวมอุปกรณ์ป้องกันดวงตา



สวมอุปกรณ์ป้องกันหู



ห้ามให้เครื่องมือสัมผัสสื่อกับพื้นหรือความชื้นสูงหรือวางทิ้งไว้กลางแจ้งในขณะฝืนกำลังตก
ปิดเครื่องมือ ก่อนที่จะทำการบำรุงรักษาเครื่องมือ คุณจะต้องถอดแบตเตอรี่ออกจากเครื่องมือ



อย่าให้ใครมางัดขณะปฏิบัติงาน



รับประกันกำลังเสียงว่าเป็นไปตามค่าเสียง 2000/14/EC

ตำแหน่งของรหัสรุ่นที่ (รูป B)

รหัสรุ่นที่ 18 (ซึ่งรวมถึง ปีที่ผลิต จะพิมพ์ไว้บนตัวเครื่องตัวอย่างเช่น:

2023 XX XX

ปีและสัปดาห์ของการผลิต

คำอธิบาย (รูป A)



คำเตือน: ห้ามดัดแปลงเครื่องมือนำไฟฟ้าหรือส่วนประกอบต่างๆ เพราะอาจทำให้เครื่องมือชำรุดหรือได้รับบาดเจ็บได้

- 1 สวิตช์สั่งงานความเร็วรอบ
- 2 ปุ่มล็อก
- 10 ช่องเก็บแกนม้วนสาย
- 11 ช่องใส่แบตเตอรี่

- 3 สวิตช์ควบคุมความเร็ว
- 4 ตั้มนจับเสริม
- 5 โครมวงเตอร์
- 6 คันลือก
- 7 สายยุดคล้องตาม
- 8 ตัวหนีบตาม
- 9 อุปกรณ์ป้องกัน
- 12 ชุดแบตเตอรี่
- 13 ปุ่มปล่อยแบตเตอรี่
- 14 ตั้มนจับ
- 15 ตั้มนด้านบน
- 16 ตั้มนด้านล่าง
- 17 ตัวหนีบตามด้านล่าง

วัตถุประสงค์ในการใช้งาน

เครื่องมือเหล่านี้ได้รับการออกแบบมาสำหรับการใช้งานที่เป็นการเล็มหญ้าแบบมืออาชีพ ผลักดันที่ไม่ใช่เครื่องตัดขอบ และไม่ได้มีเจตนาสำหรับการใช้ในการตัดขอบ

ห้ามใช้งาน หากอยู่ในบริเวณที่เปียกชื้นหรือมีของเหลวไวไฟหรือแก๊สอยู่บริเวณดังกล่าว

ห้ามปล่อยให้เด็กสัมผัสกับเครื่องมือ ผู้ใช้ที่ไม่มีความรู้ก่อนการใช้งานต้องได้รับการดูแลในขณะที่ใช้เครื่องมือนี้

- ผู้เยาว์และผู้ที่มีความเชี่ยวชาญ เครื่องมือนี้ไม่ได้มีไว้เพื่อการใช้งานโดยผู้เยาว์หรือผู้ที่มีความเชี่ยวชาญ โดยไม่มีการควบคุมดูแล
- เครื่องมือนี้ไม่ได้มีไว้เพื่อการใช้งานโดยบุคคล (ซึ่งรวมถึงผู้เยาว์) ที่มีความบกพร่องทางร่างกาย ทางารรับความรู้สึก หรือทางจิตประสาท หรือขาดประสบการณ์ ความรู้ และทักษะ เว้นเสียแต่จะได้รับการควบคุมดูแลหรือคำแนะนำการใช้เครื่องมือโดยผู้รับผิดชอบต่อความปลอดภัยของบุคคลเหล่านั้น ห้ามปล่อยให้ผู้เยาว์ไว้กับเครื่องมือนี้ตามลำพัง

การประกอบและการปรับแต่ง



คำเตือน: เพื่อลดความเสี่ยงจากการได้รับบาดเจ็บรุนแรง ต้องปิดเครื่องมือและถอดปลั๊กออกจากแหล่งจ่ายไฟก่อนทำการปรับตั้ง หรือทำการถอด/ติดตั้งอุปกรณ์ยึดติดหรืออุปกรณ์เสริมใดๆ ทุกครั้ง การเผลอเปิดเครื่องโดยไม่ตั้งใจอาจเป็นสาเหตุให้เกิดการบาดเจ็บได้
คำเตือน: ใช้แบตเตอรี่และเครื่องชาร์จของ DEWALT เท่านั้น



การใส่และถอดก้อนแบตเตอรี่ออกจากเครื่องมือ (รูป B)

หมายเหตุ: ต้องตรวจให้แน่ใจว่าแบตเตอรี่แพ็ค 12 ของคุณชาร์จจนเต็มแล้ว

ในการติดตั้งชุดแบตเตอรี่ลงในที่จับเครื่องมือ

- จัดแนวแบตเตอรี่ 12 ให้ตรงกับรางด้านในที่จับของเครื่องมือ (รูป B)
- เลื่อนเข้าไปในที่จับจนกระทั่งก้อนแบตเตอรี่ฝังอยู่ในเครื่องมืออย่างแน่นสนิท และเพื่อความแน่ใจ คุณจะได้ยินเสียงล็อกคลิกเข้าที่

วิธีการถอดแบตเตอรี่ออกจากเครื่องมือ

1. กดปุ่มปลดล็อก **13** และดึงแบตเตอรี่ออกจากมือจับเครื่องมืออย่างมีกำลัง
2. ใส่ก้อนแบตเตอรี่ลงในเครื่องชาร์จตามที่ได้อธิบายไว้ในส่วนขอเครื่องชาร์จของคู่มือนี้

ชุดมาตรวัดพลังงานแบตเตอรี่ (รูป B)

แบตเตอรี่ของ DEWALT บางรุ่นมีมาตรวัดพลังงานซึ่งประกอบด้วยไฟ LED สีเขียวสามดวงที่จะระบุระดับประจุที่เหลืออยู่ในก้อนแบตเตอรี่

เพื่อกระตุ้นมาตรวัดพลังงาน **35** กดปุ่มมาตรวัดค้างไว้ ไฟ LED สีเขียวสามดวงที่รวมตัวกันจะส่องสว่างเพื่อกำหนดระดับประจุที่เหลือเมื่อระดับประจุไฟฟ้านในแบตเตอรี่ต่ำกว่าขีดจำกัดที่ใช้งานได้ มาตรวัดจะไม่ได้ติดและต้องทำการชาร์จแบตเตอรี่ใหม่

หมายเหตุ: มาตรวัดพลังงานเป็นเพียงการบ่งบอกถึงประจุที่เหลืออยู่ในก้อนแบตเตอรี่ซึ่งไม่ได้บ่งบอกถึงการทำงานของเครื่องมือ และอาจมีการเปลี่ยนแปลงตามส่วนประกอบของผลิตภัณฑ์ อุณหภูมิและการใช้งานของผู้ใช้

การยึดและการพับด้าม (รูป A, C, P)

คำเตือน: ห้ามใช้งานอุปกรณ์ในขณะที่อุปกรณ์ถูกพับอยู่เพื่อลดความเสี่ยงจากการบาดเจ็บ คุณจะต้องยึดอุปกรณ์ออกจนสุดและยึดตัวหนีบเสาคู่ให้แน่นก่อนที่จะใส่แบตเตอรี่ ถอดแบตเตอรี่ออกก่อนที่จะพับอุปกรณ์ พับอุปกรณ์ให้เรียบร้อยจนกระทั่งอุปกรณ์ล็อกอยู่กับที่

1. ในการล็อกเสาให้อยู่ในตำแหน่งการใช้งานในแนวตรงก่อนอื่นคุณจะต้องตรวจสอบให้แน่ใจว่า คุณได้ถอดแบตเตอรี่ออกแล้ว จากนั้นจึงพลิกคันล็อก **6** ขึ้น หมุนสายยุดคล้องเสา **7** ไปข้างหน้า และวางตัวหนีบเสา **8** ให้อยู่บนที่จับที่หนีบ **20** หมุนสายยุดคล้องเสา **7** ไปด้านหลังจนกระทั่งล็อกเข้าตำแหน่งอย่างแน่นหนา ตรวจสอบคันล็อกเพื่อให้แน่ใจว่าคันล็อกล็อกเข้าที่
2. ในการพับเสาสำหรับการจัดเก็บหรือการขนย้าย ก่อนอื่นคุณจะต้องตรวจสอบให้แน่ใจว่า คุณได้ถอดแบตเตอรี่ออกแล้ว จากนั้นจึงพลิกคันล็อก **6** ขึ้น หมุนสายยุดคล้องเสา **7** ไปข้างหน้า และยกตัวหนีบเสา **8** ขึ้นให้อยู่บนที่จับที่หนีบ **20** พับเสาให้เรียบร้อยจนกระทั่งอุปกรณ์ป้องกัน **9** ล็อกเข้าที่อย่างแน่นหนาเหนือด้านหลังของช่องใส่แบตเตอรี่ **11**

การใส่ด้ามจับเสริม (รูป A, D)

1. วางด้ามจับเสริม **4** ไว้ที่ด้านบนของฐานด้ามจับ **23** เพื่อให้ด้านบนของเครื่องมือเสริม **15** อยู่ที่อยู่ระหว่างด้ามจับเสริมกับฐานด้ามจับ
2. ถือด้ามจับเสริมให้อยู่กับที่ และเลื่อนสลักด้ามจับ **24** เข้าไปในด้ามจับจากด้านบน รอยสลักเข้าไปในฐานด้ามจับ
3. ขันสลักด้ามจับโดยใช้ประแจหกเหลี่ยมที่ใหม่มาพร้อมกับอุปกรณ์ ตรวจสอบให้แน่ใจว่า คุณได้ใส่ด้ามจับบนแน่น

การใส่อุปกรณ์ป้องกัน (รูป E, F)

- คำเตือน:** ห้ามถอดอุปกรณ์ป้องกันออกโดยเด็ดขาด มิเช่นนั้นอาจเกิดความเสี่ยงภัยหรือการบาดเจ็บส่วนบุคคลได้
- คำเตือน:** ห้ามใช้งานอุปกรณ์โดยเด็ดขาดหากไม่ได้ใส่อุปกรณ์ป้องกันให้เข้าที่อย่างแน่นหนา คุณจะต้องใส่อุปกรณ์ป้องกันเข้ากับอุปกรณ์อย่างเหมาะสมอยู่เสมอเพื่อปกป้องผู้ใช้

1. ประกอบอุปกรณ์ป้องกัน **9** เข้ากับโครงมอเตอร์ **5**
2. ใช้ไขควงปากแฉก ใส่สกรูสำหรับอุปกรณ์ป้องกันจำนวนสี่ตัว **21** และขันสกรูให้แน่น

การใช้งาน

วิธีการใช้เครื่อง

- คำเตือน:** ทำตามคำแนะนำด้านความปลอดภัยและข้อกำหนดที่บังคับใช้เสมอ
- คำเตือน:** เพื่อลดความเสี่ยงจากการได้รับบาดเจ็บรุนแรง ต้องปิดเครื่องมือและถอดปลั๊กออกจากแหล่งจ่ายไฟก่อนทำการปรับตั้ง หรือถอด/ติดตั้งอุปกรณ์ยึดติดหรืออุปกรณ์เสริมใดๆ ทุกครั้ง การเผลอเปิดเครื่องโดยไม่ตั้งใจอาจเป็นสาเหตุให้เกิดการบาดเจ็บได้

ตำแหน่งการจับที่เหมาะสม (รูป G)

- คำเตือน:** เพื่อลดความเสี่ยงจากการได้รับบาดเจ็บสาหัส ให้จับเครื่องมือในตำแหน่งที่ถูกต้องดังแสดงในภาพเสมอ
- คำเตือน:** เพื่อลดความเสี่ยงจากการได้รับบาดเจ็บสาหัส ต้องจับเครื่องมือให้แน่นทุกครั้งเพื่อเตรียมพร้อมสำหรับแรงปฏิกิริยาที่เกิดขึ้นแบบทันทีทันใด
- ตำแหน่งการวางมือที่เหมาะสมคือกรวางมือข้างหนึ่งไว้บนด้ามจับหลัก **14** และวางมืออีกข้างไว้บนด้ามจับเสริม **4**

การเปิดและการปิดเครื่องเล็มหญา (รูป A)

ในการเปิดอุปกรณ์ คุณจะต้องบีบปุ่มล็อก **2** ตามด้วยสวิตซ์สั่งงานความเร็วรอบ **1** ในการปิดอุปกรณ์ คุณจะต้องปล่อยสวิตซ์สั่งงานความเร็วรอบและปุ่มล็อก

- คำเตือน:** ห้ามพยายามล็อกสวิตซ์สั่งงานให้อยู่ในตำแหน่งเปิด

สวิตซ์ควบคุมความเร็ว (รูป A)

เครื่องเล็มหญานี้จะมอบตัวเลือกในการทำงานให้แก่คุณที่ความเร็วซึ่งมีประสิทธิภาพมากขึ้นเพื่อยืดระยะเวลาทำงานสำหรับงานที่มีขนาดใหญ่ขึ้น หรือเพื่อเร่งความเร็วของเครื่องเล็มหญาเพื่อการตัดหญ้าที่มีประสิทธิภาพสูง

ในการยึดระยะเวลาทำงาน คุณจะต้องดันสวิตซ์ควบคุมความเร็ว **3** ไปข้างหน้าให้เข้าหาด้ามจับเสริม **4** ให้อยู่ในตำแหน่ง "LO" โหมดนี้จะเหมาะสมมากที่สุดสำหรับงานที่มีขนาดใหญ่ซึ่งจำเป็นต้องใช้เวลานานกว่าในการทำงานให้เสร็จสิ้น

ภาษาไทย

ในการเร่งเครื่องเล็มหญ้า คุณจะต้องตั้งสวิตช์ควบคุมความเร็วกลับให้เข้าหาช่องใส่แบตเตอรี่ 11 ให้อยู่ในตำแหน่ง "HI" โหมดนี้จะเหมาะสมมากที่สุดสำหรับการตัดหญ้าที่ขึ้นหนาแน่นรวมถึงการใช้งานที่ต้องใช้ RPM สูงกว่าหมายเหตุ: เมื่ออยู่ในโหมด "HI" เวลาการทำงานจะลดลงเมื่อเทียบกับตอนที่เครื่องตัดหญ้าอยู่ในโหมด "LO"

การเล็มหญ้า (รูป H, I)

คงไว้ซึ่งระยะห่างต่ำสุดที่ 610 มม. ระหว่างอุปกรณ์ป้องกันกับเท้าของคุณตามที่แสดงในรูป H

เมื่อเปิดเครื่องเล็มหญ้า คุณจะต้องกำหนดมุมและเหวี่ยงเครื่องไปด้านข้างตามที่แสดงในรูป I



คำเตือน: สายที่กำสั้งหมุนจะต้องขนานไปกับพื้นอยู่เสมอ (เอียงได้ไม่เกิน 30 องศา) เครื่องเล็มหญ้านี้ไม่ใช่เครื่องตัดขอบ ห้ามเอียงเครื่องเล็มหญ้าจนทำให้สายที่กำสั้งหมุนอยู่ใกล้กับมุมขวาของพื้น เศษที่ปลิววนอาจทำให้เกิดการบาดเจ็บสาหัสได้

การป้อนสายสำหรับกระปุกเอ็นตัดหญ้า

เครื่องเล็มหญ้าของคุณใช้สายในลอนซึ่งมีเส้นผ่านศูนย์กลาง 2.0 มม. สายสำหรับการตัดจะสึกหรออย่างรวดเร็ว และต้องได้รับการป้อนมากขึ้นหากทำการตัดไปตามทางเท้าหรือผิวหน้าที่มีลักษณะหยาบอื่น ๆ หรือเมื่อทำการตัดวัชพืชที่ขึ้นหนาแน่น

เมื่อคุณใช้เครื่องเล็มหญ้า สายของเครื่องจะสั้นลงเนื่องจากการสึกหรอ ค่อยๆ กระทบเครื่องเล็มหญ้าลงบนพื้นในขณะที่ทำงานที่ความเร็วปกติ และสายจะทำการป้อน

หมายเหตุ: การยืดสายในลอนจนเกิน 350 มม. จะส่งผลกระทบต่อการทำงาน เวลาในการทำงาน และอายุการใช้งานของเครื่องเล็มหญ้าในเชิงลบเนื่องจากอาจทำให้มอเตอร์ชารุดเสียหาย การทำเช่นนี้อาจทำให้การรับประกันสินค้าเป็นโมฆะเช่นกัน

เคล็ดลับที่เป็นประโยชน์สำหรับการตัดหญ้า

- ใช้ปลายของสายในการตัดหญ้า ห้ามบังคับใช้หัวของสายให้เข้าไปในหญ้าที่ไม่ได้ตัด
- ลวดและรั้วจะทำให้สายสึกหรอมากขึ้นหรือแม้แต่แตกหักได้ กำแพงหินและอิฐ ขอบถนน และไม้ อาจทำให้สายสึกหรออย่างรวดเร็ว
- ห้ามปล่อยให้ฝาดครอบของแกนหมุนสายลากไปตามพื้นหรือผิวหน้าอื่นๆ
- หากหญ้าขึ้นตามแนวยาว คุณจะต้องตัดจากด้านบนลงด้านล่าง และจะต้องมีความสูงไม่เกิน 300 มม.
- เครื่องเล็มหญ้าจะต้องเอียงเข้าหาบริเวณที่จะทำการตัดอยู่เสมอ นี่เป็นบริเวณการตัดหญ้าที่ดีที่สุด
- เครื่องเล็มหญ้าจะตัดเมื่อเหวี่ยงอุปกรณ์จากซ้ายไปขวา การทำเช่นนี้จะหลีกเลี่ยงการขว้างปาเศษต่างๆ เข้าหาผู้ปฏิบัติงาน

- หลีกเลี่ยงต้นไม้และพุ่มไม้ เปลือกไม้ การขึ้นรูปไม้ ขอบข้าง และเสารั้วอาจได้รับความเสียหายจากสายได้งายๆ

การบำรุงรักษา

เครื่องมือไฟฟ้า ออกแบบมาเพื่อให้สามารถใช้งานได้ยาวนานโดยมีการบำรุงรักษาน้อยที่สุด การทำงานที่สร้างความพึงพอใจอย่างต่อเนื่องจะขึ้นอยู่กับการดูแลรักษาที่เหมาะสมและการทำความสะอาดอย่างสม่ำเสมอ



คำเตือน: เพื่อลดความเสี่ยงจากการได้รับบาดเจ็บรุนแรง ต้องปิดเครื่องมือและถอดปลั๊กออกจากแหล่งจ่ายไฟก่อนทำการปรับตั้ง หรือถอด/ติดตั้งอุปกรณ์ยึดติดหรืออุปกรณ์เสริมใดๆ ทุกครั้ง การเคลื่อนเปิดเครื่องโดยไม่ได้ตั้งใจอาจเป็นสาเหตุให้เกิดการบาดเจ็บได้

เครื่องชาร์จและชุดแบตเตอรี่ไม่สามารถซ่อมแซมได้

การบำรุงรักษา (รูป J)

- ดูแลช่องอากาศเข้า 30 ให้สะอาดอยู่เสมอเพื่อหลีกเลี่ยงการร้อนเกินไป (รูป J)
- สายของเครื่องเล็มหญ้าของคุณอาจจะแห้งได้เมื่อเวลาผ่านไป ในการดูแลให้สายของคุณอยู่ในสภาพที่ดีที่สุดอยู่เสมอ คุณจะต้องจัดเก็บสายสำรองเอาไว้ในถุงพลาสติกที่ปิดสนิทโดยใช้น้ำหนึ่งช้อนโต๊ะ
- คุณสามารถทำความสะอาดชิ้นส่วนที่เป็นพลาสติกได้โดยการใช้สบู่อ่อนๆ และผ้าหมาด
- เครื่องตัดสายตรงของอุปกรณ์ป้องกันสามารถถอดได้เมื่อเวลาผ่านไป แนะนำให้คุณลับใบมีดให้คมโดยใช้ตะไบเป็นครั้งคราวไป



การหล่อลื่น

ไม่จำเป็นต้องใช้การหล่อลื่นเพิ่มเติมกับเครื่องมือไฟฟ้านี้



การทำความสะอาด



คำเตือน: หมั่นเป่าสิ่งสกปรกและฝุ่นละอองที่สะสมออกจากตัวเครื่องเป็นประจำด้วยลมแห้ง เนื่องจากสิ่งสกปรกมักจะสะสมอยู่ภายในและรอบๆ ช่องระบายอากาศ สวมอุปกรณ์ป้องกันดวงตาและหน้ากากกันฝุ่นที่ได้มาตรฐานในขณะที่ดำเนินการขั้นตอนนี้

! **คำเตือน:** ห้ามใช้สารที่เป็นตัวทำลายหรือสารเคมีที่มีฤทธิ์กัดกร่อนรุนแรงอื่นๆ ทำความสะอาดชิ้นส่วนที่ไม่ใช่โลหะของเครื่องมือ สารเคมีเหล่านี้อาจส่งผลต่อวัสดุที่ใช้ในชิ้นส่วนเหล่านี้ โดยเฉพาะผ้าขุบน้ำสูบล้ออื่นๆ เท่านั้น อย่าให้มีมีของเหลวใดๆ เข้าไปในเครื่องมือเด็ดขาด ห้ามจุ่มส่วนใดๆ ของเครื่องมือลงในของเหลวเด็ดขาด

อุปกรณ์เสริม

! **คำเตือน:** เนื่องจากอุปกรณ์เสริมอื่นนอกเหนือจากที่ DEWALT มีจำหน่ายไม่ได้ผ่านการทดสอบร่วมกับผลิตภัณฑ์นี้ จึงอาจเป็นอันตรายหากใช้อุปกรณ์เสริมดังกล่าวร่วมกับเครื่องมือนี้ เพื่อเป็นการลดความเสี่ยงจากการได้รับบาดเจ็บ ให้ใช้อุปกรณ์เสริมเฉพาะที่ DEWALT แนะนำให้ใช้ร่วมกับผลิตภัณฑ์นี้เท่านั้น

โปรดติดต่อตัวแทนจำหน่ายหากต้องการข้อมูลเพิ่มเติมเกี่ยวกับอุปกรณ์เสริมที่เหมาะสม

! **คำเตือน:** ปิดอุปกรณ์และถอดแบตเตอรี่ออกก่อนที่จะทำการปรับหรือทำการถอด/การใส่อุปกรณ์ต่อพ่วงหรืออุปกรณ์เสริมเพื่อลดความเสี่ยงจากการบาดเจ็บส่วนบุคคลสำหรับ

! **คำเตือน:** การใช้อุปกรณ์เสริมใดก็ตามที่ไม่ได้รับคำแนะนำสำหรับการใช้งานกับอุปกรณ์นี้โดย DEWALT อาจเป็นอันตรายได้

! **คำเตือน:** ห้ามใช้ใบมีดหรืออุปกรณ์เสริมหรืออุปกรณ์ต่อพ่วงใดก็ตามนอกเหนือจากอุปกรณ์ที่แนะนำโดย DEWALT สำหรับเครื่องมือนี้ มิเช่นนั้นอาจทำให้เกิดการบาดเจ็บสาหัสหรือความเสียหายกับผลิตภัณฑ์ได้

ใช้สายสำหรับเปลี่ยนแทนของ DEWALT สำหรับผลิตภัณฑ์รุ่น DWO1DT801 หรือ DWO1DT802

เมื่อทำการเปลี่ยนสาย คุณจะต้องใช้สายที่มีเส้นผ่านศูนย์กลาง 2.0 มม. เท่านั้น (แนะนำสำหรับผลิตภัณฑ์รุ่น DT20650 และ DT20651) สายขนาดอื่นๆ อาจลดประสิทธิภาพการทำงานหรือทำให้เครื่องเล็มหญ้าชำรุดเสียหายได้

การไหลดยางสำหรับการตัดใหม่ (รูป K–M)

! **คำเตือน:** ปิดอุปกรณ์และถอดแบตเตอรี่ออกก่อนที่จะทำการปรับหรือทำการถอด/การใส่อุปกรณ์ต่อพ่วงหรืออุปกรณ์เสริม เมื่อทำการเปลี่ยนสาย หรือก่อนที่จะทำความสะอาดเพื่อลดความเสี่ยงจากการบาดเจ็บส่วนบุคคลสำหรับทั้งนี้ การเริ่มต้นทำงานโดยไม่เจตนาอาจทำให้เกิดการบาดเจ็บได้

! **ข้อควรระวัง:** ใช้เฉพาะแกนมันสายและสายสำหรับเปลี่ยนแทนของ DEWALT เท่านั้น การใช้สายของผู้ผลิตอื่นอาจจะลดประสิทธิภาพการทำงาน ทำให้เครื่องเล็มหญ้าชำรุดเสียหาย หรือทำให้เกิดการบาดเจ็บส่วนบุคคลได้ เครื่องเล็มหญ้าของคุณใช้สายที่มีเส้นผ่านศูนย์กลาง 2.0 มม. ซึ่งมีรูปทรงเป็นเกลียวและมีขอบมนเรียบเนียน ห้ามใช้สายที่มีขนาดอื่น การทำเช่นนี้จะลดประสิทธิภาพการทำงาน ทำให้อุปกรณ์ชำรุดเสียหาย หรือทำให้เกิดการบาดเจ็บได้ **ข้อควรระวัง:** หากสายสำหรับการตัดยื่นออกมาเกินใบมีดสำหรับการเล็มหญ้า คุณจะต้องตัดสายดังกล่าวออกเพื่อให้ออกดีกับใบมีดเพื่อหลีกเลี่ยงการทำให้อุปกรณ์ชำรุดเสียหาย

ใช้เฉพาะสายสำหรับการเปลี่ยนแทนของ DEWALT เท่านั้น

- ถอดแบตเตอรี่
- ตัดสายของเครื่องเล็มหญ้าให้มีความยาวสูงสุด 6 มม. และมีขนาดเส้นผ่านศูนย์กลาง 2.0 มม.
- ปรับรูของช่องเก็บแกนมันสาย 26 ให้อยู่ตรงกับลูกศร 27 บนฝาครอบที่จับแกนมันสาย 29 ตามที่แสดงในรูป K
- ร้อยปลายด้านหนึ่งของสายของเครื่องเล็มหญ้าผ่านรู ร้อยสายผ่านไปยังรูที่สอง และทำต่อไปเช่นนี้เพื่อดึงสายผ่านจนกระทั่งสายที่แต่ละด้านของช่องเก็บแกนมันสายมีความยาวเท่ากันตามที่แสดงในรูป L
- ยึดฝาครอบแกนมันสายไม่ให้ขยับโดยใช้มีดขึงหนึ่งและใช้มีดอีกข้างหนึ่งของคุณร้อยสายไปบนแกนมันสายโดยการหมุนฝาครอบที่จับแกนมันสายทวนเข็มนาฬิกา ร้อยต่อไปจนกระทั่งเหลือสายซึ่งมีความยาว 130 มม. ที่แต่ละด้านของช่องเก็บแกนมันสาย

การเปลี่ยนชุดประกอบแกนมันสาย (รูป A, N)

- หมุนช่องเก็บแกนมันสาย 10 จนกระทั่งรู 31 ในแผ่นแกนหมุนอยู่ตรงกับรอยบาก 32 ในโครงมอเตอร์ ใส่ไขควงผ่านรอยบากให้เข้าไปในรูเพื่อป้องกันไม่ให้แกนหมุนหมุน
- คลายสกรูและถอดช่องเก็บแกนมันสายออกโดยการหมุนฝาครอบที่จับแกนมันสาย 29 ตามเข็มนาฬิกา **หมายเหตุ:** ห้ามพยายามถอดช่องเก็บแกนมันสายออกโดยการหมุนช่องเก็บแกนมันสาย 10
- ถอดแผ่นแกนหมุน 34 ออกก่อนที่จะใส่แกนมันสายอันใหม่ กำจัดสิ่งสกปรกและหญ้าออกจากโครงมอเตอร์และแผ่นแกนหมุน
- ใส่แผ่นแกนหมุน 34 บนแกนหมุน 33 เพื่อให้มีน็อตยึดรูปทรงตัว D สองตัวบนแกนหมุนอยู่ที่ด้านในของฐานของแผ่นแกนหมุน
- ปรับรูและรอยบากของแผ่นแกนหมุน ใส่ไขควงกลับเข้าไปในรู และร้อยช่องเก็บแกนมันสายอันใหม่ทวนเข็มนาฬิกา ขึ้นช่องเก็บแกนมันสายอันใหม่บนแกนหมุน 33 ให้แน่น

การเปลี่ยนอุปกรณ์ป้องกัน (รูป O)



คำเตือน: ห้ามใช้งานอุปกรณ์หากไม่ได้ใส่อุปกรณ์ป้องกันให้เข้าที่อย่างแน่นหนาโดยเด็ดขาด

1. ถอดสกรูของอุปกรณ์ป้องกันจำนวนสี่ตัว 21
2. ใส่อุปกรณ์ป้องกันอันใหม่ตามที่ระบุไว้ในหัวข้อ การใส่อุปกรณ์ป้องกัน

การพับสำหรับการจัดเก็บหรือการขนย้าย (รูป P)

คุณสามารถพับเครื่องเล็มหญ้าสำหรับการจัดเก็บหรือการขนย้ายได้ ในการทำให้เครื่องเล็มหญ้าอยู่ในตำแหน่งพับโปรตดูที่ การยึดและการพับด้าม

การปกป้องสิ่งแวดล้อม



การเก็บรวบรวมแบบคัดแยก ห้ามทิ้งผลิตภัณฑ์และแบตเตอรี่ที่มีสัญลักษณ์นี้รวมกับขยะในครัวเรือนปกติ

ผลิตภัณฑ์และแบตเตอรี่ประกอบด้วยวัสดุที่สามารถนำกลับมาใช้ใหม่หรือรีไซเคิลได้เพื่อลดความต้องการวัตถุดิบ โปรดรีไซเคิลอุปกรณ์ไฟฟ้าและแบตเตอรี่ตามข้อบังคับในท้องถิ่น ดูข้อมูลเพิ่มเติมที่ www.2helpU.com

ชุดแบตเตอรี่แบบชาร์จซ้ำได้

แบตเตอรี่ที่มีอายุการใช้งานยาวนานนี้จำเป็นต้องรับการชาร์จไฟใหม่เมื่อไม่สามารถจ่ายพลังงานเพียงพอสำหรับการทำงานซึ่งเคยทำได้โดยง่าย เมื่อแบตเตอรี่หมดอายุการทำงานทางด้านเทคนิคแล้ว ให้นำแบตเตอรี่ไปกำจัดทิ้งโดยคำนึงถึงผลกระทบต่อสิ่งแวดล้อม:

- ใช้แบตเตอรี่ให้หมดเกลี้ยง จากนั้นถอดแบตเตอรี่ออกจากเครื่องมือ
- แบตเตอรี่ลิเทียมไอออนสามารถรีไซเคิลได้ โปรดนำไปที่ตัวแทนจำหน่ายหรือสถานีรีไซเคิลในพื้นที่ของคุณ ชุดแบตเตอรี่ที่เรารวบรวมได้จะนำไปรีไซเคิลหรือกำจัดอย่างเหมาะสมต่อไป

บริการหลังการขายและการซ่อมแซมผลิตภัณฑ์

ศูนย์บริการ DEWALT ของเราประกอบไปด้วยบุคลากรที่ได้รับการฝึกอบรมมาเป็นอย่างดีในการให้บริการผลิตภัณฑ์ที่มีประสิทธิภาพและไว้วางใจได้แก่ลูกค้า อย่างไรก็ตามเราจะไม่รับผิดชอบใดๆ หากคุณซ่อมแซมผลิตภัณฑ์กับศูนย์บริการที่ไม่ได้รับการอนุญาตจากเรา คุณสามารถดูที่ตั้งของศูนย์ติดต่อได้จากแผนผังในบรรจุภัณฑ์ของผลิตภัณฑ์และติดต่อเราได้ผ่านสายด่วน เว็บไซต์หรือโซเชียลมีเดียเพื่อค้นหาศูนย์บริการ DEWALT ซึ่งอยู่ใกล้คุณมากที่สุด