



509216 - 52 PL

Tłumaczenie oryginalnej instrukcji

DWE7485

Rys. B

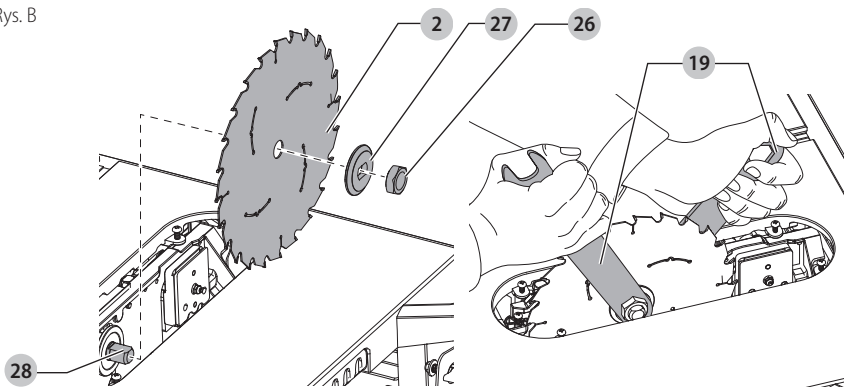

Rys. C

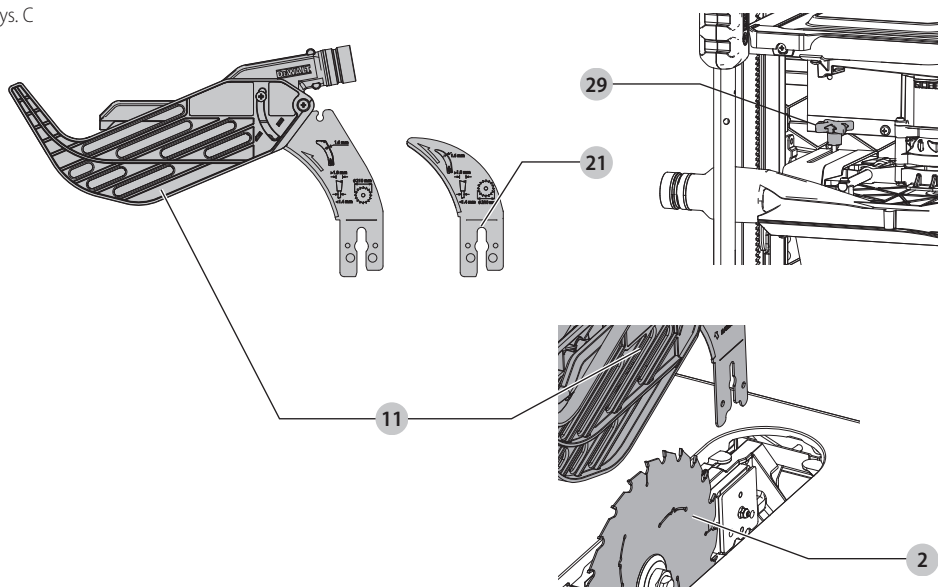

Rys. D

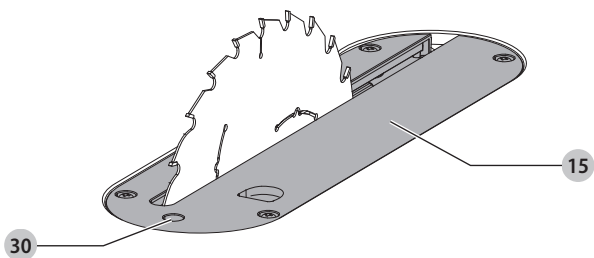

Rys. E

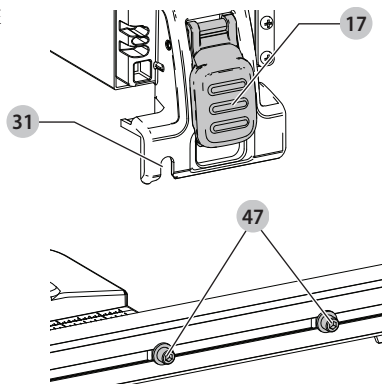

Rys. F

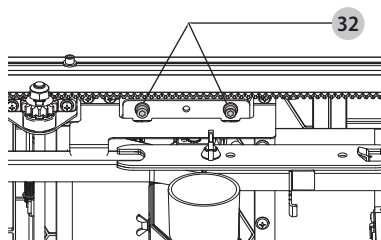

Rys. G

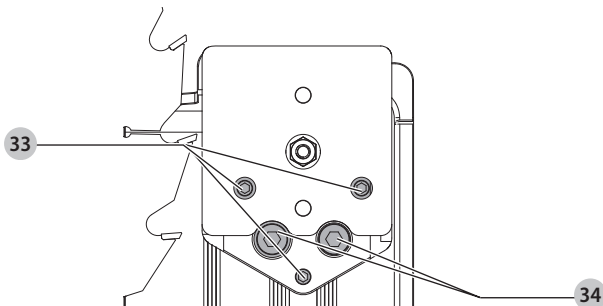

Rys. H

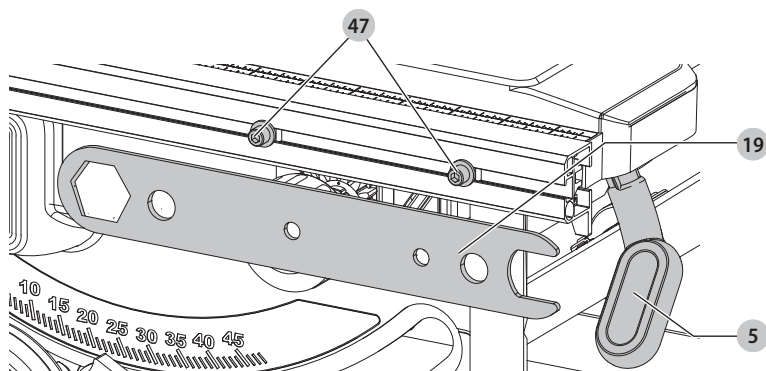

Rys. I

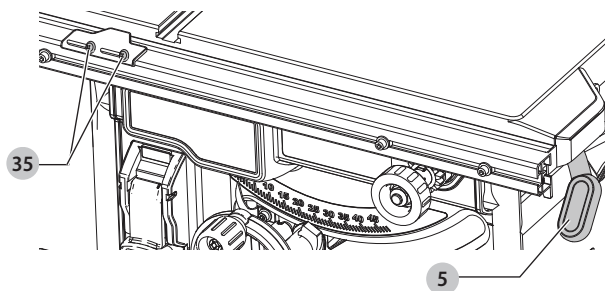

Rys. J

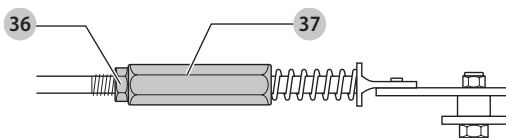

Rys. K

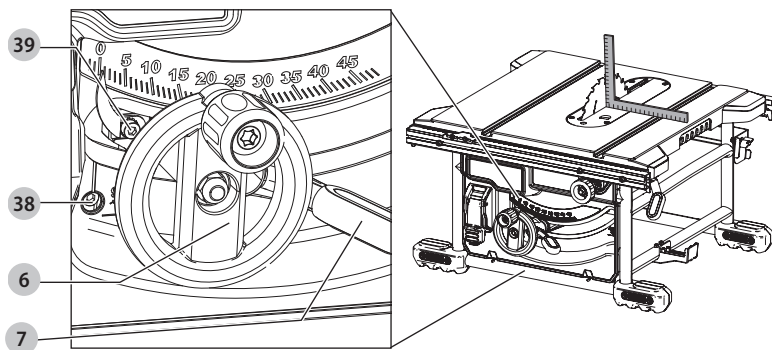

Rys. L

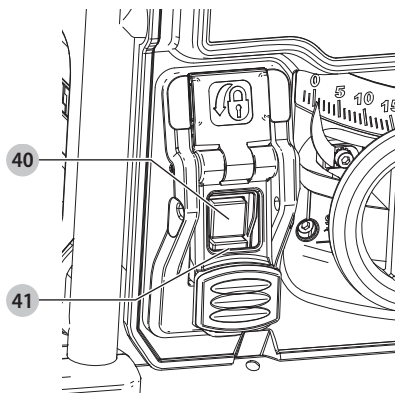

Rys. M

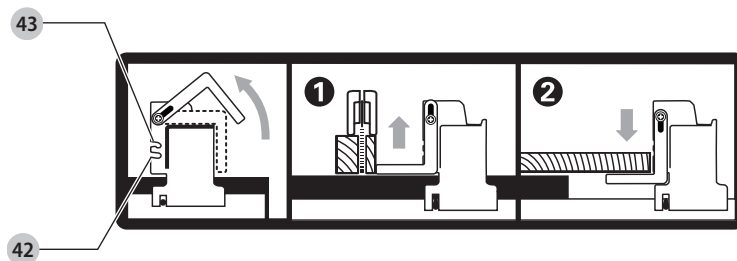

Rys. N

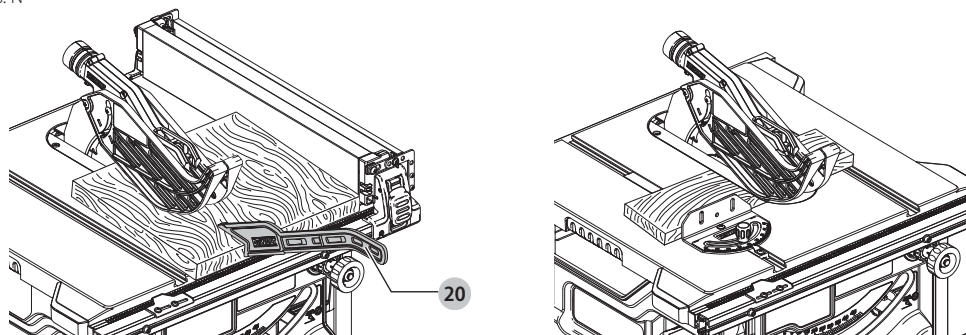

Rys. O

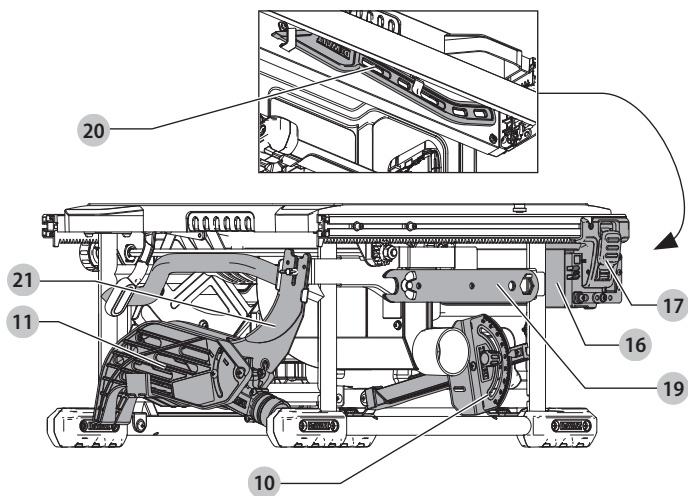

Rys. P

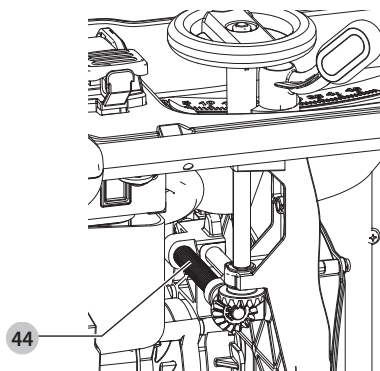

Rys. Q

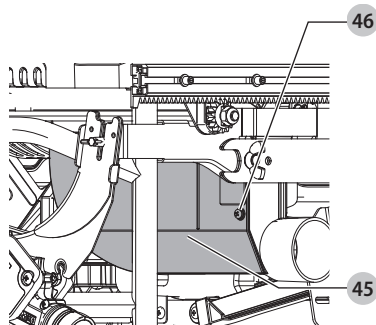

PILARKA STOŁOWA DWE7485

Gratulacje!

Dziękujemy za zakup narzędzia firmy DEWALT. Wiele lat doświadczeń, niezwykle staranne wykonanie i ciągłe innowacje sprawiły, że firma DEWALT stała się prawdziwie niezawodnym partnerem wszystkich użytkowników profesjonalnych elektronarzędzi.

Dane techniczne

		DWE7485 (QS, GB)	DWE7485 (XE)	DWE7485 (LX)
Napięcie	V prądu stałego	230	220-240	115
Typ		1	1	1
Moc znamionowa	W	1850	1850	1700
Obroty bez obciążenia	min ⁻¹	5800	5800	5800
Średnica tarczy	mm	210	210	210
Otwór tarczy	mm	30	30	30
Rzaz tarczy	mm	1,8	1,8	1,8
Grubość tarczy tnącej	mm	1,3	1,3	1,3
Grubość kłina rozszczepiającego	mm	1,6	1,6	1,6
Głębokość cięcia pod kątem 90°	mm	65	65	65
Głębokość cięcia pod kątem 45°	mm	45	45	45
Długość cięcia wzdłużnego (po prawej stronie tarczy)	mm	622,3	622,3	622,3
Długość cięcia wzdłużnego (po lewej stronie tarczy)	mm	318	318	318
Wymiary powierzchni roboczej	mm	485 x 485	485 x 485	485 x 485
Wymiary ogólne	mm	605 x 605 x 330	605 x 605 x 330	605 x 605 x 330
Ciężar	kg	22	22	22
Wartości hałasu i/lub wartości drgań (sumy wektorowe przyspieszeń) zgodnie z EN62841-1-2015:				
L _{PA} (poziom emisji ciśnienia akustycznego)	dB(A)	90	90	91
L _{WA} (poziom mocy akustycznej)	dB(A)	107	107	108
K (niepewność dla danego poziomu dźwięku)	dB(A)	3	3	3

Poziom emisji drgań i hałasu podany w tej karcie informacyjnej został zmierzony zgodnie ze znormalizowanym testem opisanym w normie EN62841 i może być stosowany do porównywania narzędzi. Może być również wykorzystywany do wstępnej analizy ekspozycji.

! **OSTRZEŻENIE:** Podany poziomy emisji drgań i/lub hałasu dotyczy głównych zastosowań narzędzia. Jednakże, w przypadku użycia narzędzia do innych zastosowań, przy użyciu innych akcesoriów lub narzędzia nie konserwowanego poprawnie, poziomy emisji drgań

i/lub hałasu może być inny od podanego. W takich sytuacjach ekspozycja na drgania w trakcie całego okresu użytkowania maszyny może być dużo większa.

W oszacowaniu poziomu ekspozycji na drgania i/lub hałasu należy również brać pod uwagę czas wyłączenia narzędzia lub okresy, kiedy narzędzie jest włączone, ale nie wykonuje pracy. Narażenie na drgania w trakcie całego dnia pracy mogłoby się wtedy okazać dużo mniejsze niż przy ciągłym użyciu.

W celu ochrony użytkownika przed skutkami drgań i/lub hałasu stosować dodatkowe środki bezpieczeństwa, jak np. prawidłowa konserwacja elektronarzędzi i akcesoriów, utrzymywanie ciepłoty rąk (istotne w przypadku drgań), odpowiednia organizacja pracy.

Deklaracja zgodności WE

Dyrektywa maszynowa



Pilarka stołowa DWE7485

Firma DEWALT deklaruje, że produkty opisane w sekcji **Dane techniczne** są zgodne z zapisami: 2006/42/WE, EN62841-1:2015+AC:2015, EN62841-3-1:2014+AC:2015 + A11:2017.

Produkty te są również zgodne z zapisami dyrektyw 2014/30/UE oraz 2011/65/UE. Więcej informacji na ten temat można uzyskać pod podanym niżej adresem filii firmy DEWALT lub skorzystać z informacji na ostatniej stronie okładki instrukcji obsługi.

Niżej podpisany jest odpowiedzialny za zebranie danych technicznych i składa tę deklarację w imieniu firmy DEWALT.

Markus Rompel
Vice-President Engineering, PTE-Europe
DEWALT, Richard-Klinger-Straße 11,
D-65510, Idstein, Niemcy
09.08.2019



OSTRZEŻENIE: Aby zmniejszyć ryzyko obrażeń, przeczytać instrukcję.

Definicje: Wytyczne dotyczące bezpieczeństwa

Podane poniżej definicje określają stopień zagrożenia oznaczony danym słowem. Proszę przeczytać instrukcję i zwracać uwagę na te symbole.



NIEBEZPIECZEŃSTWO: Informuje o bezpośrednim niebezpieczeństwie. Nieprzestrzeżenie tego zalecenia spowoduje śmierć lub poważne obrażenia ciała.

POLSKI



OSTRZEŻENIE: Informuje o potencjalnym niebezpieczeństwie. Nieprzestrzeganie tego zalecenia może spowodować **śmierć lub poważne obrażenia ciała**.



PRZESTROGA: Informuje o potencjalnym niebezpieczeństwie. Nieprzestrzeganie tego zalecenia może prowadzić do obrażeń ciała **od lekkiego do średniego stopnia**.

UWAGA: Informuje o czynnościach **nie powodujących obrażeń ciała, lecz mogących prowadzić do szkód materialnych**.



Ostrzeżenie przed możliwością porażenia prądem elektrycznym.



Oznacza ryzyko pożaru.

OGÓLNE OSTRZEŻENIA DOTYCZĄCE BEZPIECZNEGO UŻYTKOWANIA

ELEKTRONARZĘDZIA



OSTRZEŻENIE: Należy zapoznać się ze wszystkimi zaleceniami dotyczącymi bezpieczeństwa i obsługi oraz rysunkami i danymi umieszczonymi w dołączonej do elektronarzędzia instrukcji obsługi. Niestosowanie się do wszystkich poniższych instrukcji może stać się przyczyną porażenia prądem elektrycznym, pożaru i/lub poważnego zranienia.

ZACHOWAĆ WSZYSTKIE INSTRUKCJE I INFORMACJE DOTYCZĄCE BEZPIECZNEJ PRACY, ABY MÓC KORZYSTAĆ Z NICH W PRZYSZŁOŚCI.

Pojęcie „elektronarzędzie” użyte w treści ostrzeżenia odnosi się do elektrycznego (zasilanego przewodem) elektronarzędzia lub elektronarzędzia zasilanego akumulatorem (bezprowodowego).

1) Bezpieczeństwo w miejscu pracy

- a) **Miejsce pracy musi być czyste i dobrze oświetlone.** Miejsca ciemne i takie, w których panuje nieporządek, stwarzają ryzyko wypadku.
- b) **Nie wolno używać elektronarzędzi w strefach zagrożenia wybuchem, w pobliżu palnych cieczy, gazów czy pyłów.** Elektronarzędzia mogą wytworzyć iskry powodujące zapłon pyłów lub oparów.
- c) **W czasie pracy elektronarzędziami nie pozwalać na przebywanie w pobliżu dzieci i innych osób postronnych.** Chwila nieuwagi może spowodować utratę kontroli nad narzędziem.

2) Ochrona przeciwporażeniowa

- a) **Gniazdo musi być dostosowane do wtyczki elektronarzędzia. Nie wolno przerabiać wtyczek. Nie używać żadnych łączników lub rozdzielaczy elektrycznych z uzienionymi elektronarzędziami.** Nieprzerabiane wtyczki i odpowiednie gniazda zmniejszają ryzyko porażenia prądem elektrycznym.
- b) **Należy unikać bezpośredniej styczności z uzienionymi lub zerowanymi powierzchniami, takimi jak rurociągi, grzejniki, kuchenki i lodówki.** Ryzyko porażenia prądem elektrycznym wzrasta, jeśli Twoje ciało jest uzienione.

- c) **Nie narażać elektronarzędzi na działanie deszczu lub zwiększonej wilgotności.** Dostanie się wody do wnętrza elektronarzędzia zwiększa ryzyko porażenia prądem elektrycznym.
- d) **Nie wolno ciągnąć za kabel zasilający. Nie wolno ciągnąć, podnosić ani wyciągać wtyczki z gniazda, poprzez ciągnięcie za kabel zasilający narzędzia. Chronić kabel zasilający przed kontaktem z gorącymi elementami, olejami, ostrymi krawędziami i ruchomymi częściami.** Uszkodzenie lub zaplątanie kabla zasilającego zwiększa ryzyko porażenia prądem elektrycznym.
- e) **W czasie pracy elektronarzędziem poza pomieszczeniami zamkniętymi, należy używać przystosowanych do tego przedłużaczy.** Korzystanie z przedłużaczy przystosowanych do użycia na zewnątrz budynków zmniejsza ryzyko porażenia prądem.
- f) **Jeśli zachodzi konieczność używania narzędzia w wilgotnym otoczeniu, należy używać źródła zasilania zabezpieczonego wyłącznikiem różnicowoprądowym.** Stosowanie wyłączników różnicowoprądowych zmniejsza ryzyko porażenia prądem elektrycznym.

3) Bezpieczeństwo osobiste

- a) **W czasie pracy elektronarzędziem zachować czujność, patrzeć uważnie i kierować się zdrowym rozsądkiem. Nie używać elektronarzędzia w stanie zmęczenia, pod wpływem narkotyków, alkoholu lub leków.** Nawet chwila nieuwagi w czasie pracy elektronarzędziem może doprowadzić do poważnych obrażeń ciała.
- b) **Używać środków ochrony osobistej. Zawsze zakładać okulary ochronne.** Używanie, w miarę potrzeb, środków ochrony osobistej, takich jak maska przeciwpyłowa, buty ochronne z antypoślizgową podeszwą, kask czy ochronniki słuchu, zmniejsza ryzyko odniesienia uszczerbku na zdrowiu.
- c) **Unikać niezamierzonego uruchomienia. Przed przyłączeniem do zasilania i/lub włożeniem akumulatorów oraz przed podniesieniem i przenoszeniem narzędzia, upewnić się, że włącznik znajduje się w pozycji „wyłączone”.** Trzymanie palca na włączniku podczas przenoszenia lub podłączenie włączonego narzędzia do zasilania łatwo staje się przyczyną wypadków.
- d) **Przed włączeniem elektronarzędzia, usunąć wszystkie klucze i narzędzia do regulacji.** Klucz pozostawiony zamocowany do obrotowej części elektronarzędzia może spowodować obrażenia.
- e) **Nie wychylać się nadmiernie. Przez cały czas zachowywać solidne oparcie nóg i równowagę.** Dzięki temu ma się lepszą kontrolę nad elektronarzędziem w nieoczekiwanych sytuacjach.
- f) **Założyć odpowiedni strój. Nie nosić luźnych ubrań ani biżuterii. Trzymać włosy i ubranie z dala od ruchomych elementów.** Luźne ubranie, biżuteria lub długie włosy mogą zostać pochwycone przez ruchome części.
- g) **Jeśli sprzęt jest przystosowany do przyłączenia urządzeń odprowadzających i zbierających pył,**

upewnić się, czy są one przyłączone i właściwie użytkowane. Używanie takich urządzeń zmniejsza zagrożenia związane z obecnością pyłów.

- h) Nie zezwalać na to, aby rutyna wynikająca z częstego użytkowania narzędzi prowadziła do lekceważenia zagrożeń i ignorowania zasad bezpiecznego użytkowania narzędzi.** *Lekkomyślna obsługa może spowodować poważne obrażenia ciała w ułamku sekundy.*

4) Obsługa i konserwacja elektronarzędzi

- a) Nie wolno przeciążać elektronarzędzi. Używać elektronarzędzi odpowiednich do rodzaju wykonywanej pracy.** *Dzięki odpowiednim elektronarzędziom wykona się pracę lepiej i w sposób bezpieczny, w tempie, do jakiego narzędzie zostało zaprojektowane.*
- b) Nie wolno używać elektronarzędzia z zepsutym włącznikiem, który nie pozwala na sprawne włączanie i wyłączanie.** *Elektronarzędzie, którego pracy nie można kontrolować włącznikiem, jest niebezpieczne i musi zostać naprawione.*
- c) Przed przystąpieniem do regulacji, wymiany akcesoriów oraz przed schowaniem elektronarzędzia, należy odłączyć wtyczkę od źródła zasilania i/lub wyjąć akumulator z urządzenia, jeśli to możliwe.** *Takie środki zapobiegawcze zmniejszają ryzyko przypadkowego uruchomienia elektronarzędzia.*
- d) Nie używane elektronarzędzie przechowywać poza zasięgiem dzieci i nie dopuszczać osób nie znających elektronarzędzia lub tej instrukcji do posługiwania się elektronarzędziem.** *Elektronarzędzia są niebezpieczne w rękach niewprawnego użytkownika.*
- e) Prawidłowo konserwować elektronarzędzia i akcesoria.** *Sprawdzić, czy ruchome części są właściwie połączone i zamocowane, czy części nie są uszkodzone oraz skontrolować wszelkie inne elementy mogące mieć wpływ na pracę elektronarzędzia. Wszystkie uszkodzenia należy naprawić przed rozpoczęciem użytkowania. Wiele wypadków jest spowodowanych złe utrzymanymi elektronarzędziami.*
- f) Narzędzia tnące powinny być ostre i czyste.** *Prawidłowo utrzymane narzędzia do cięcia o ostrych krawędziach tnących rzadziej się zakleszczają i są łatwiejsze do kontrolowania.*
- g) Elektronarzędzi, akcesoriów i końcówek itp., należy używać zgodnie z instrukcją obsługi, uwzględniając warunki i rodzaj wykonywanej pracy.** *Użycie elektronarzędzi niezgodnie z przeznaczeniem może być bardzo niebezpieczne.*
- h) Uchwyty i powierzchnie, za które chwyta się narzędzie, muszą być suche, czyste oraz niezabrudzone olejem i smarem.** *Śliskie uchwyty i powierzchnie uniemożliwiają bezpieczną obsługę i panowanie nad narzędziem w nieoczekiwanych sytuacjach.*

5) Naprawy

- a) Powierzać naprawy elektronarzędzi wyłącznie osobom wykwalifikowanym, używającym identycznych części zamiennych.** *Zagwarantuje to bezpieczeństwo elektronarzędzia.*

Przepisy bezpieczeństwa pracy dla pilarek stołowych

1) Ostrzeżenia dotyczące osłon

- a) Osłony muszą znajdować się na swoim miejscu. Osłony muszą być w stanie pozwalającym na użytkowanie i prawidłowo zamontowane.** *Osłona, która jest poluzowana, uszkodzona lub funkcjonuje nieprawidłowo musi zostać naprawiona lub wymieniona.*
- b) Należy zawsze stosować osłonę tarczy pilarki i klina rozszczepiającego podczas cięcia pełnego.** *Podczas cięcia pełnego, gdy tarcza całkowicie przecina cięty materiał, osłona oraz inne urządzenia zabezpieczające obniżają ryzyko obrażeń.*
- c) Po zakończeniu czynności (takich jak wycinanie wręgów lub pogłębianie nacięć), które wymagają zdemontowania osłony lub klina rozszczepiającego, należy natychmiast z powrotem zamontować system zabezpieczający.** *Osłona tarczy i klin rozszczepiający pomagają obniżyć ryzyko powstania obrażeń.*
- d) Przed włączeniem pilarki należy sprawdzić, czy tarcza nie dotyka osłony, klina rozszczepiającego lub ciętego materiału.** *Przypadkowe zetknięcie tych elementów z tarczą pilarki może spowodować niebezpieczną sytuację.*
- e) Wyregulować klin rozszczepiający zgodnie z opisem w tej instrukcji.** *Nieprawidłowe ustawienie odstępu, pozycji i kierunku może sprawić, że klin nie będzie odpowiednio zapobiegał odrzutowi.*
- f) Aby klin rozszczepiający mógł prawidłowo działać, musi być zagłębiony w obrabiany element.** *Klin rozszczepiający nie funkcjonuje prawidłowo podczas cięcia elementów, które są zbyt krótkie, aby klin mógł się w nie zagłębić. W takim przypadku klin rozszczepiający nie może zapobiec odrzutowi.*
- g) Używać tarczy odpowiedniej do pracy z klinem rozszczepiającym.** *Aby klin rozszczepiający działał prawidłowo, średnica tarczy tnącej musi być dopasowana do odpowiedniego klina rozszczepiającego, korpus tarczy musi być cieńszy od klina rozszczepiającego, a szerokość cięcia tarczy musi być szersza od grubości klina rozszczepiającego.*

2) Ostrzeżenia dotyczące procedur cięcia

- a)  NIEBEZPIECZEŃSTWO: Nigdy nie umieszczać palców lub rąk w pobliżu lub na linii cięcia tarczy.** *Chwila nieuwagi lub poślizgnięcie się może skierować rękę w kierunku tarczy tnącej i spowodować poważne obrażenia.*
- b) Cięty element przesuwac po pilarcie tylko przeciwnie do kierunku obrotów.** *Podawanie ciętego elementu w tym samym kierunku co obroty tarczy tnącej powyżej stołu może spowodować wciągnięcie ciętego elementu i ręki operatora do pilarki.*
- c) Nigdy nie wykorzystywać podziałki cięcia ukosowego do podawania ciętego elementu**

- podczas cięcia wzdłużnego oraz nie wykorzystywać prowadnicy do cięcia wzdłużnego jako ogranicznika długości podczas cięcia w poprzek z podziałką cięcia ukosowego. Prowadzenie ciętego materiału wzdłuż prowadnicy do cięcia wzdłużnego i podziałki cięcia ukosowego w tym samym czasie zwiększa prawdopodobieństwo wygięcia tarczy i odrzutu.*
- d) **Podczas cięcia wzdłużnego zawsze przesuwać cięty element pomiędzy prowadnicą a tarczą. Zawsze stosować popychacz, gdy odległość pomiędzy prowadnicą a tarczą wynosi mniej niż 150 mm, a jeśli odległość jest mniejsza niż 50 mm, stosować klocek do popychania.** Elementy „pomagające w pracy” pozwolą trzymać ręce w bezpiecznej odległości od tarczy.
- e) **Wykorzystywać popychacz dostarczony przez producenta lub wykonany zgodnie z instrukcjami.** Popychacz zapewni odpowiednią odległość ręki od tarczy tnącej.
- f) **Nie wolno używać uszkodzonego lub przeciętego popychacza.** Uszkodzony popychacz może pęknąć i spowodować ześlizgnięcie się ręki na tarczę tnącą.
- g) **Nigdy nie wykonywać żadnych czynności odręczne. Zawsze wykorzystywać prowadnicę do cięcia wzdłużnego lub regulator cięcia ukosowego do prowadzenia ciętego materiału.** „Odręcznie” oznacza wykorzystywanie rąk do podtrzymywania lub prowadzenia ciętego materiału zamiast korzystania z prowadnicy do cięcia wzdłużnego lub podziałki cięcia ukosowego. Cięcie odręczne prowadzi do przesunięcia lub wygięcia części tnących oraz odrzutu.
- h) **Nie wolno sięgać wokół ani nad obracającą się tarczą tnącą.** Sieganie po cięty element może prowadzić do przypadkowego zetknięcia się z obracającą się tarczą tnącą.
- i) **Zastosować dodatkowe wsporniki tylne lub boczne na stole pilarki w przypadku cięcia długiego i/lub szerokiego elementu, aby utrzymać go w poziomie.** Długi i/lub szeroki cięty element ma tendencję do obracania się na krawędzi stołu, powodując utratę kontroli, wygięcie tarczy tnącej oraz odrzutu.
- j) **Podawać cięty element w równym tempie. Nie wyginać ani nie skręcać ciętym elementem. Jeśli dojdzie do zacięcia należy natychmiast wyłączyć narzędzie, odłączyć od źródła zasilania, a następnie usunąć problem.** Zacięcie tarczy tnącej przez cięty element może spowodować odrzut lub zacięcie silnika.
- k) **Nie usuwać odciętych kawałków, gdy pilarka pracuje.** Materiał może zostać pochwycony pomiędzy prowadnicą lub wewnętrzną stroną osłony tarczy a tarczą, co może spowodować, że palce zostaną wciągnięte w tarczę pilarki. Wyłączyć pilarkę i odczekać, aż tarcza tnąca zatrzyma się przed usunięciem materiału.
- l) **Zastosować pomocniczą prowadnicę stykającą się z blatem stołu podczas cięcia wzdłużnego elementów cieńszych niż 2 mm.** Cienki cięty materiał może się zaklinować pod prowadnicą do cięcia wzdłużnego, powodując odrzut.

3) Przyczyny gwałtownego odrzutu i powiązane ostrzeżenia

Odrzut to nagła reakcja ciętego materiału spowodowana przychwyceniem, zablokowaniem tarczy tnącej lub przesunięciem linii cięcia materiału w odniesieniu do pozycji tarczy lub gdy dojdzie do zablokowania ciętego elementu pomiędzy tarczą tnącą a prowadnicą do cięcia wzdłużnego lub innym nieruchomym elementem.

Podczas odrzutu cięty element jest najczęściej podnoszony nad powierzchnię stołu przez tylną część tarczy tnącej i wyrzucany w kierunku operatora. Odrzut jest wynikiem niewłaściwego użycia i/lub nieprawidłowej obsługi pilarki bądź też złych warunków panujących w miejscu pracy i można mu przeciwdziałać, podejmując odpowiednie, wymienione niżej środki ostrożności.

- a) **Nigdy nie stać na linii tarczy tnącej. Należy ustawić ciało po tej samej stronie co prowadnica do cięcia wzdłużnego.** Odrzut może wyrzucić cięty element z dużą prędkością w kierunku osoby stojącej przed i na linii pracy tarczy tnącej.
- b) **Nie wolno sięgać nad lub za tarczę tnącą w celu pociągnięcia lub podtrzymania ciętego elementu.** Może nastąpić przypadkowy kontakt z tarczą tnącą lub też odrzut może spowodować wciągnięcie palców do tarczy.
- c) **Nigdy nie przytrzymywać i dociskać ciętego elementu do obracającej się tarczy tnącej.** Docisnięcie ciętego elementu do tarczy spowoduje jej wygięcie i odrzut.
- d) **Prowadnica do cięcia wzdłużnego musi być ustawiona równoległe do tarczy tnącej.** Nieprawidłowo ustawiona prowadnica do cięcia wzdłużnego spowoduje zakleszczenie ciętego materiału na tarczy i odrzut.
- e) **Wykorzystywać grzebień stolarski do prowadzenia ciętego elementu po stole i prowadnicy cięcia wzdłużnego podczas wykonywania cięć niepełnych, np. wycinania wręgów lub docinania.** Grzebień stolarski pomaga kontrolować cięty element w przypadku odrzutu.
- f) **Zachować szczególną ostrożność podczas wykonywania cięcia niewidocznych elementów zmontowanych obrabianych części.** Wystająca z drugiej strony tarcza pilarki może przeciąć jakies przedmioty i doprowadzić do odrzutu.
- g) **Przy cięciu dużych paneli, należy podeprzeć je, co pozwala zminimalizować ryzyko zakleszczenia się pilarki i odrzutu.** Duże panele mają tendencję do wyginania się pod ciężarem własnym. Wsporniki muszą zostać ustawione pod wszystkimi częściami panelu, które wystają poza blat stołu.
- h) **Zachować szczególną ostrożność podczas cięcia elementu, który jest skręcony, sękowaty, zawinięty lub nie posiada prostej krawędzi, aby możliwe było jego prowadzenie wzdłuż podziałki cięcia ukosowego lub prowadnicy do cięcia wzdłużnego.** Skręcony, sękowaty lub odkształcony element jest niestabilny i powoduje przesunięcie rzazu w stosunku do tarczy, utykanie tarczy i odrzut.
- i) **Nie wolno ciąć więcej niż jednego elementu na raz, niezależnie, czy będą one ustawione pionowo czy**

poziomo. Tarcza tnąca może przychwycić jeden lub kilka elementów i spowodować odrzut.

- j) **Przy ponownym uruchamianiu pilarki z tarczą zagłębioną w ciętym przedmiocie, należy ustawić tarczę dokładnie w osi rzazu i dopilnować, aby zęby nie zaczęły o materiał.** Jeśli przy załączaniu tarcza się wygnie, może podnieść cięty element i spowodować odrzut.
- k) **Tarcze tnące utrzymywać w stanie czystym, ostrym i w odpowiednim ustawieniu. Nie wolno użytkować wygiętych tarcz lub takich, których zęby są pęknięte lub wytłamane.** Ostre oraz odpowiednio ustawione tarcze tnące minimalizują wygięcia, przychwycenia materiału i jego odrzut.

4) Ostrzeżenia dotyczące procedur obsługi pilarki stołowej

- a) **Wyłączyć pilarkę stołową i odłączyć kabel zasilający na czas demontażu wkładki blatu, zmiany tarczy tnącej lub wykonywania regulacji klina rozszczepiającego lub osłony tarczy oraz gdy maszyna zostaje pozostawiona bez nadzoru.** Podjęcie środków zapobiegawczych pozwala uniknąć wypadków.
- b) **Nie wolno pozostawiać pracującej pilarki stołowej bez nadzoru. Narzędzie należy wyłączyć i odczekać, aż całkowicie się zatrzyma.** Pilarka pracująca bez nadzoru stanowi niekontrolowane zagrożenie.
- c) **Pilarkę stołową ustawić w dobrze oświetlonym i poziomym miejscu, gdzie operator może stać stabilnie i zachować równowagę. Powinna zostać zamontowana w miejscu zapewniającym wystarczającą przestrzeń do obsługi ciętego elementu.** Ciasne i ciemne miejsca oraz śliśka podłoga są przyczyną wypadków.
- d) **Często czyścić i usuwać trociny spod pilarki stołowej oraz/lub urządzenia zbierającego pył.** Nagromadzony pył jest łatwopalny i może dojść do jego samozapłonu.
- e) **Pilarka stołowa musi zostać unieruchomiona.** Nieodpowiednio unieruchomiona pilarka stołowa może się nagle poruszyć lub przewrócić.
- f) **Przed uruchomieniem pilarki stołowej usunąć narzędzia, wióry itp. z jej blatu.** Rozproszenie uwagi oraz możliwe zablokowanie pilarki mogą być niebezpieczne.
- g) **Zawsze używać tarcz tnących z otworami do mocowania o odpowiednim kształcie i średnicy (czworokątnych lub okrągłych).** Tarcze niedopasowane do mocowania pilarki mogą obracać się mimoistodowo, co grozi utratą panowania nad pilarką.
- h) **Nie wolno stosować uszkodzonych lub nieodpowiednich elementów mocujących tarcze, takich jak kołnierze, podkładki tarcz, śruby i nakrętki.** Elementy mocujące zostały specjalnie zaprojektowane do pilarki, zapewniając jej bezpieczną i optymalną pracę.
- i) **Nie wolno stawiać na pilarkę stołowej ani wykorzystywać jej jako taboretu.** Jeśli narzędzie się

przewróci lub dojdzie do przypadkowego zetknięcia z tarczą, może dojść do poważnych obrażeń.

- j) **Sprawdzić, czy tarcza tnąca obraca się we właściwym kierunku po zamontowaniu. W pilarkę stołową nie wolno montować tarcz szlifujących, szczołek drucianych ani ściernic.** Nieprawidłowy montaż tarczy tnącej lub wykorzystanie niezalecanych akcesoriów może spowodować poważne obrażenia.

Dodatkowe zasady bezpieczeństwa dotyczące pilarek stołowych



OSTRZEŻENIE: Cięcie tworzyw sztucznych, drewna pokrytego sokami i innych materiałów może powodować gromadzenie się stopionego materiału na zębach oraz na korpusie tarczy, zwiększając ryzyko przegrzewania i utykania tarczy podczas cięcia.

- Sprawdzić, czy tarcza obraca się w prawidłowym kierunku i zęby są skierowane na przód stołu.
- Przed rozpoczęciem pracy dopilnować, aby dźwignie zacisków były zacisnięte.
- Dopilnować, aby tarcza i wszystkie podkładki kołnierzowe były czyste i by większe czoło podkładki zacisku było ustawione do tarczy. Pewnie dokręcić nakrętkę otworu mocującego.
- Dopilnować, aby klin rozszczepiający był ustawiony na poprawną odległość od tarczy - maksymalnie 8 mm.
- Nigdy nie uruchamiać pilarki bez zamontowanej górnej i dolnej osłony.
- Nie nakładać środka smarowego na tarczę w trakcie jej pracy.
- Zawsze przechowywać popychacz w jego schowku, gdy nie jest w użytku.
- Nie używać osłony do przenoszenia lub transportu.
- Nie naciskać na tarczę z boku.
- Nigdy nie ciąć stopów lekkich. Ta maszyna nie jest przeznaczona do takich zadań.
- Nie używać tarcz ściernych ani diamentowych tarcz tnących.
- Obrabianie profili złączowych, wycinanie rowków i frezowanie wpustów są niedozwolone.
- W razie awarii maszyny, natychmiast wyłączyć ją i odłączyć od źródła zasilania. Zgłosić usterkę i odpowiednio oznaczyć maszynę, aby uniknąć eksploatacji uszkodzonej maszyny przez inne osoby.
- W przypadku zablokowania tarczy tnącej na skutek zbyt wysokiej siły docisku w trakcie cięcia, ZAWSZE wyłączyć maszynę oraz odłączyć źródło zasilania. Usunąć obrabiany element i dopilnować, aby tarcza mogła obracać się swobodnie. Włączyć maszynę i ponownie rozpocząć przecinanie ze zmniejszoną siłą docisku.
- NIGDY nie próbować przecinać stosu luźnych kawałków materiału, gdyż może to spowodować utratę panowania nad narzędziem i odrzut. Solidnie podparć wszystkie materiały.
- Dopilnować, aby osłona tarczy była ustawiona w prawidłowym położeniu. Podczas piłowania osłona musi być zawsze ustawiona przodem do obrabianego elementu.

Tarcze

- *Nie używać tarcz tnących niezgodnych z wymiarami podanymi w danych technicznych. Nie używać żadnych przekładek w celu wymuszenia dopasowania tarczy do wrzeciona. Używać wyłącznie tarcz podanych w tej instrukcji i zgodnych z normą EN847-1 przeznaczonych do obróbki drewna i innych materiałów.*
- *Maksymalna prędkość tarczy musi być zawsze większa od prędkości podanej na tabliczce znamionowej lub przynajmniej równa tej prędkości.*
- *Średnica tarczy pilarki musi być zgodna z oznaczeniami na tabliczce znamionowej narzędzia.*
- *Rozważyć zastosowanie specjalnych tarcz o niższej emisji hałasu.*
- *Nie używać tarcz ze stali szybko tnącej (HS).*
- *Nie używać pękniętych lub uszkodzonych tarcz.*
- *Dopilnować, aby wybrana tarcza była przeznaczona do pracy z materiałem do cięcia.*
- *Zawsze nosić rękawice w trakcie obchodzenia się z tarczą i szorstkimi materiałami. O ile to możliwe, tarcze należy przenosić w uchwycie.*

Pozostałe zagrożenia

Następujące zagrożenia są typowymi zagrożeniami podczas używania pilarek:

- *zranienia wynikające z dotknięcia wirujących elementów*
- Mimo przestrzegania obowiązujących przepisów BHP i stosowania urządzeń zabezpieczających, nie ma możliwości uniknięcia określonych zagrożeń. Są to:
- *Uszkodzenie słuchu.*
 - *Ryzyko zranienia nieosłoniętych części obracającej się tarczy tnącej.*
 - *Ryzyko obrażeń ciała podczas wymiany tarczy pilarki gołymi rękami.*
 - *Ryzyko ściśnięcia palców podczas otwierania osłon.*
 - *Zagrażenie dla zdrowia spowodowane wdychaniem pyłu wytwarzanego podczas pracy w drewnie, szczególnie dębowym, bukowym oraz MDF.*

Następujące czynniki wpływają na emisję hałasu:

- *obrabiany materiał*
- *typ tarczy pilarki*
- *siła posuwu*
- *konserwacja maszyny*

Następujące czynniki wpływają na ekspozycję na pył:

- *zużycie tarczy tnącej*
- *urządzenie odprowadzające pył z prędkością powietrza poniżej 20 m/s*
- *niedokładne prowadzenie obrabianego elementu*

Ochrona przeciwporażeniowa

Silnik elektryczny został zaprojektowany do pracy z jednym napięciem. Zawsze sprawdzać, czy napięcie zasilania jest zgodne z wartością podaną na tabliczce znamionowej.



To narzędzie DEWALT ma podwójną izolację, zgodną z normą EN62841 dlatego nie jest wymagane uziemienie.

Ze względów bezpieczeństwa wymianę uszkodzonego kabla zasilającego należy powierzyć firmie DEWALT lub autoryzowanemu serwisowi.



OSTRZEŻENIE: Zalecamy stosowanie wyłącznika różnicowoprądowego z wartością prądu resztkowego wynoszącą 30 mA lub mniejszą.

UWAGA: Urządzenie jest przeznaczone do zasilania o maksymalnej impedancji układu Z_{maks} wynoszącej 0,25 Ω w punkcie przyłączenia (szkrynka rozdzielcza) do zasilania użytkownika. Zadaniem użytkownika jest zagwarantowanie podłączenia urządzenia do zasilania spełniającego powyższe wymagania. W razie potrzeby użytkownik może sprawdzić parametry impedancji systemu w punkcie przyłączenia u lokalnego dostawcy energii elektrycznej.

Wymiana wtyczki sieciowej (dotyczy tylko Wielkiej Brytanii i Irlandii)

Jeśli występuje konieczność montażu nowej wtyczki:

- *Odpowiednio zutylizować starą wtyczkę.*
- *Przyłączyć brązowy przewód do zacisku fazy w nowej wtyczce.*
- *Przyłączyć niebieski przewód do zacisku zerowego.*



OSTRZEŻENIE: Nie wykonywać przyłączenia do końcówek uziemienia.

Postępować zgodnie z instrukcją instalacji dołączonej do wtyczek wysokiej jakości. Zalecany bezpiecznik: 13 A.

Użycie przedłużacza

Jeśli potrzebny jest przedłużacz, należy użyć zatwierdzonego 3-rdzeniowego przedłużacza odpowiedniego dla poboru mocy narzędzia (patrz **Dane techniczne**). Minimalna średnica przewodu to 1,5 mm²; maksymalna długość to 30 m.

Przedłużacz nawinięty na bęben należy całkowicie rozwinąć.

Zawartość opakowania

Opakowanie zawiera:

- 1 Częściowo zmontowana maszyna
- 1 Zespół prowadnicy do cięcia wzdłużnego
- 1 Prowadnica do cięcia ukosowego
- 1 Tarcza
- 1 Zespół górnej osłony tarczy
- 1 Wkładka blatu
- 2 Klucze do tarcz
- 1 Adapter do odsysania pyłu
- 1 Instrukcja obsługi
- *Sprawdzić, czy narzędzie, części lub akcesoria nie zostały uszkodzone podczas transportu.*
- *Przed przystąpieniem do pracy poświęcić odpowiedni czas na dokładne zapoznanie się z instrukcją.*

Oznakowanie na narzędziu

Na obudowie narzędzia umieszczono następujące piktogramy:



Przed użyciem przeczytać instrukcję obsługi.



Należy używać ochrony słuchu.



Należy używać ochrony wzroku.



Używać maski chroniącej twarz.



Nie zbliżać rąk do obszaru cięcia ani tarczy.



Punkt podnoszenia.

Położenie kodu daty (rys. O)

Kod daty **25**, zawierający także rok produkcji, nadrukowany jest na obudowie.

Przykład:

2019 XX XX

Rok produkcji

Opis (rys. A, C)



OSTRZEŻENIE: Nigdy nie dokonywać przeróbek elektronarzędzia ani jego części. Może to spowodować uszkodzenie mienia lub obrażenia ciała.

- | | |
|--|---------------------------------------|
| 1 Stół | 6 Pokrętło regulacji wysokości tarczy |
| 2 Tarcza | 7 Dźwignia blokady cięcia skośnego |
| 3 Wskaźnik podziałki cięcia wzdłużnego | 8 Zespół włącznika |
| 4 Pokrętło dokładnej regulacji | 9 Otwory montażowe |
| 5 Zapadka blokowania szyny | 10 Regulator cięcia ukosowego |

- | | |
|--|---|
| 11 Zespół osłony tarczy | 19 Klucze do tarczy (położenie do przechowywania) |
| 12 Uchwyt do przenoszenia | 20 Popychacz (położenie do przechowywania) |
| 13 Złącze odsysania pyłu | 21 Klin rozszczepiający (przecinanie niecałkowite) (rys. C) |
| 14 Złącze do odsysania pyłu na osłonie | 22 Schowek na regulator cięcia ukosowego |
| 15 Wkładka blatu | 23 Uchwyt kabla |
| 16 Prowadnica do cięcia wzdłużnego | 24 Otwory montażowe wsporników DE7400 |
| 17 Zatrask prowadnicy do cięcia wzdłużnego | |
| 18 Wąska prowadnica do cięcia wzdłużnego/ przedłużenie podpory | |

Przeznaczenie

Pilarka stołowa jest przeznaczona do profesjonalnego cięcia wzdłużnego, poprzecznego, ukosowego i skośnego w różnych materiałach, takich jak drewno, produkty drewnopodobne i tworzywa sztuczne.

NIE UŻYWAĆ w mokrym otoczeniu lub w obecności łatwopalnych płynów lub gazów.

Ta pilarka stołowa to elektronarzędzie przeznaczone do użytku profesjonalnego.

NIE DOPUSZCZAĆ dzieci do elektronarzędzia. Zapewnić nadzór nad mało doświadczonymi użytkownikami narzędzia.

- **Małe dzieci i osoby niedołążne.** Niniejsze urządzenie nie jest przeznaczone do użytku przez małe dzieci i osoby niedołążne bez nadzoru.
- Produktu tego nie powinny użytkować osoby (w tym dzieci) o ograniczonych zdolnościach fizycznych, czuciowych lub umysłowych oraz osoby nie posiadające odpowiedniego doświadczenia, wiedzy lub umiejętności, chyba że są pod nadzorem osób odpowiedzialnych za ich bezpieczeństwo. Dzieci nigdy nie powinny być pozostawiane z produktem bez nadzoru osób dorosłych.

MONTAŻ I REGULACJA



OSTRZEŻENIE: Aby zmniejszyć ryzyko zranienia, przed przystąpieniem do regulacji lub montażem/ demontażem akcesoriów wyłączyć narzędzie i odłączyć je od źródła zasilania. Przypadkowe włączenie może spowodować obrażenia ciała.

Rozpakowanie

- Ostrożnie wyjąć pilarkę z opakowania.
- Maszyna jest całkowicie zmontowana, z wyjątkiem prowadnicy do cięcia wzdłużnego, podziałki cięcia ukosowego, adaptera do odsysania pyłu i zespołu osłony tarczy.
- Ukończyć montaż zgodnie z opisem poniżej.

Montaż tarczy (rys. A, B)



OSTRZEŻENIE: Aby zmniejszyć ryzyko zranienia, przed przystąpieniem do regulacji lub montażem/ demontażem akcesoriów wyłączyć narzędzie

i odłączyć je od źródła zasilania. Przypadkowe włączenie może spowodować obrażenia ciała.



OSTRZEŻENIE: Aby ograniczyć ryzyko obrażeń ciała, nosić rękawice robocze podczas pracy z tarczą pilarki.



OSTRZEŻENIE: Zęby nowej tarczy są bardzo ostre i mogą być niebezpieczne.



OSTRZEŻENIE: Tarczę należy **KONIECZNIE** wymienić zgodnie z opisem w tej sekcji. Stosować **WYŁĄCZNIE** tarcze podane w **danych technicznych**. Zalecamy stosowanie tarcz DT99565. **NIGDY** nie montować innych tarcz.

UWAGA: Niniejsze narzędzie posiada tarczę zamontowaną fabrycznie.

1. Podnieść trzpień tarczy jak najwyżej, obracając pokrętko regulacji wysokości tarczy **6** zgodnie ze wskazówkami zegara.
2. Zdemonstrować wkładkę blatu **15**. Patrz **Montaż wkładki blatu**.
3. Za pomocą kluczy **19** poluzować i odkręcić nakrętkę otworu mocującego **26** i podkładkę zacisku **27** od otworu tarczy, obracając ją przeciwnie do ruchu wskazówek zegara.
4. Umieścić tarczę na otworze **28** upewniając się, że zęby tarczy **2** są skierowane do dołu z przodu stołu. Zamontować podkładki i nakrętkę otworu mocującego na wrzecionie, a następnie dokręcić nakrętkę **26** jak najmocniej ręką upewniając się, że tarcza styka się z podkładką wewnętrzną, a zewnętrzna podkładka zacisku **27** z tarczą. Sprawdzić, czy większa średnica kołnierza styka się z tarczą. Sprawdzić, czy na wrzecionie i podkładkach nie znajduje się kurz i zanieczyszczenia.
5. Aby wrzeciono nie obracało się podczas dokręcania nakrętki otworu mocującego, użyć płaskiego klucza do tarczy **19**, aby unieruchomić wrzeciono.
6. Za pomocą zamkniętej końcówki klucza do tarczy mocno dokręcić nakrętkę otworu mocującego **26**, obracając ją zgodnie ze wskazówkami zegara.
7. Wymienić wkładkę blatu.



OSTRZEŻENIE: Zawsze sprawdzać wskazówkę prowadnicy do cięcia wzdłużnego i zespół osłony tarczy po wymianie tarczy.

Montaż/demontaż zespołu osłony tarczy/klina rozszczepiającego (rys. A, C)



OSTRZEŻENIE: Zespół osłony należy wykorzystywać przy wszystkich typach cięć pełnych.

1. Podnieść trzpień tarczy jak najwyżej.
2. Poluzować pokrętko blokady klina rozszczepiającego **29** (co najmniej trzy obroty).
3. Aby odblokować przetyczkę blokującą klina rozszczepiającego, pociągnąć pokrętko blokady za czarne strzałki na pokrętkle.
4. Pociągając za pokrętko blokady, unieść klin rozszczepiający z zacisku. Następnie wsunąć zespół osłony tarczy **11** w zacisk, aż osiągnie najniższy poziom. **UWAGA:** Nie montować jednocześnie zespołu osłony tarczy i klina rozszczepiającego w zacisku.

5. Zwolnić blokadę pokrętła, aby przetyczka blokująca zadziałała. Lekko pociągnąć osłonę tarczy do góry, aby sprawdzić, czy przetyczka jest zamocowana.

6. Dokręcić pokrętko blokady klina rozszczepiającego.

UWAGA: Przeprowadzić taką samą procedurę dla klina rozszczepiającego.



OSTRZEŻENIE: Przed podłączeniem pilarki do źródła zasilania lub rozpoczęciem jej użytkowania należy zawsze skontrolować zespół osłony tarczy pod kątem prawidłowego ustawienia i odległości od tarczy. Ustawienie kontrolować po każdej zmianie kąta cięcia skośnego.



OSTRZEŻENIE: Aby obniżyć ryzyko powstania poważnych obrażeń **NIE NALEŻY** używać pilarki jeśli zespół osłony tarczy nie jest odpowiednio zamontowany na swoim miejscu.

Gdy jest poprawnie dopasowany, klin rozszczepiający **21** jest ustawiony w osi z tarczą na poziomie powierzchni stołu i na górze tarczy. Za pomocą ekerki skontrolować, czy tarcza **2** jest wyrównana z klinem rozszczepiającym **21**. Przy wyłączonym zasilaniu przestawić nachylenie i wysokość tarczy w pełnym zakresie ruchu i skontrolować, czy zespół osłony tarczy nie styka się z nią w żadnym ustawieniu.



OSTRZEŻENIE: Prawidłowe zamocowanie i dopasowanie zespołu osłony tarczy ma kluczowy wpływ na bezpieczeństwo eksploatacji!

Montaż wkładki blatu (rys. D)

1. Dopasować wkładkę blatu **15** zgodnie z rysunkiem D i włożyć występy z tyłu wkładki w otwory w tylnej części stołu.
2. Obrócić śrubę zabezpieczającą **30** wkrętkiem zgodnie ze wskazówkami zegara o 90°, aby unieruchomić wkładkę blatu.
3. Wkładka blatu jest wyposażona w cztery śruby regulacyjne, które służą do jej podnoszenia lub opuszczania. Prawidłowo wyregulowana wkładka blatu jest z przodu ustawiona na równi lub nieco poniżej powierzchni stołu i unieruchomiona na swoim miejscu. Tył wkładki blatu powinien być ustawiony na jednej płaszczyźnie z powierzchnią stołu lub znajdować się nieznacznie powyżej powierzchni stołu.



OSTRZEŻENIE: Nigdy nie używać maszyny bez wkładki blatu. Niezwłocznie wymienić wkładkę blatu, jeśli jest zużyta lub uszkodzona.

Demontaż wkładki blatu

1. Zdemonstrować wkładkę blatu **15** obracając śrubę zabezpieczającą **30** wkrętkiem przeciwnie do wskazówek zegara o 90°.
2. Pociągnąć wkładkę blatu w górę i do przodu, aby odsłonić wnętrze pilarki. **NIE NALEŻY** używać pilarki bez wkładki blatu.

Montaż prowadnicy do cięcia wzdłużnego (rys. E)

Prowadnicę do cięcia wzdłużnego można zamontować w dwóch miejscach po prawej stronie. Pozycja 1 **47** dla cięcia wzdłużnego od 0 mm do 510 mm oraz pozycja 2 **47** do cięcia wzdłużnego od 100 mm do 610 mm. oraz w jednym miejscu po lewej stronie pilarki stołowej.

1. Odblokować zatrzaski prowadnicy do cięcia wzdłużnego **17**.
2. Trzymając prowadnicę pod kątem, dopasować sworznie ustalające **47** (przedni i tylny) na szynach prowadnicy do wycięć w głowicy prowadnicy **31**.
3. Wsunąć wycięcia w głowicy na sworznie, a następnie obracać prowadnicę w dół, aż spocznie na szynach.
4. Unieruchomić prowadnicę, zamykając przednie i tylne zatrzaski **17** na szynach.

Mocowanie do stołu warsztatowego (rys. A)

- Rama maszyny między nóżkami po obu stronach jest wyposażona w dwa otwory **9** pozwalające na mocowanie do stołu warsztatowego. Używać ich podczas montażu na ukos.
- Aby ułatwić przenoszenie, zamontować maszynę na kawałku sklejki o grubości co najmniej 15 mm.

Podczas użytkowania płyta ze sklejki może być zamocowana ściskami/zaciskami do stołu warsztatowego. Pozwoli to na łatwiejszy transport maszyny po zwolnieniu zacisków.

Dostępne są również otwory **24** pod nóżkami pilarki do montażu wsporników DE7400.

REGULACJE

Regulacja tarczy

Wyrównanie tarczy (równoległe do szczeliny cięcia ukosowego) (rys. F)



OSTRZEŻENIE: Ryzyko przecięcia. Skontrolować ostrze w ustawieniu pod kątem 0° i 45°, aby upewnić się, że ostrze nie uderza we wkładkę blatu, co mogłoby spowodować obrażenia.

Jeśli tarcza wydaje się być ustawiona nierówno w stosunku do szczeliny cięcia ukosowego na stole, będzie wymagała kalibracji. W celu wyrównania tarczy i szczeliny cięcia ukosowego należy wykonać poniższą procedurę:



OSTRZEŻENIE: Aby zmniejszyć ryzyko zranienia, przed przystąpieniem do regulacji lub montażem/demontażem akcesoriów wyłączyć narzędzie i odłączyć je od źródła zasilania. Przypadkowe włączenie może spowodować obrażenia ciała.

1. Za pomocą klucza imbusowego 5 mm poluzować mocowania tylnego wspornika obrotowego **32**, znajdującego się pod stołem, na tyle, by umożliwić przesuwanie wspornika na boki.
2. Regulować wspornik, aż tarcza będzie ustawiona równoległe do szczeliny cięcia ukosowego.

3. Dokręcić mocowania tylnego wspornika obrotowego momentem 12,5–13,6 Nm.

Regulacja wysokości tarczy (rys. A)

Tarczę można podnieść i opuszczać za pomocą pokrętła regulacji wysokości tarczy **6**.

Dopilnować, aby górne trzy zęby tarczy jedynie nieznacznie przebijały się ponad górną powierzchnię obrabianego elementu podczas piłowania. Zapewni to, że maksymalna liczba zębów będzie w danej chwili usuwać materiał, co zapewni optymalną wydajność.

Ustawianie zespołu osłony względem ostrza (rys. G)

1. Zdemontować wkładkę blatu. Patrz **Demontaż wkładki blatu** pod **Montaż i regulacja**.
2. Podnieść tarczę do pełnej głębokości cięcia i kąta cięcia skośnego wynoszącego 0°.
3. Zlokalizować trzy małe śruby regulacyjne **33**. Śruby te służą do regulacji pozycji klina rozszczepiającego.
4. Położyć ekierkę na stole i docisnąć do dwóch zębów tarczy. Klin rozszczepiający nie powinien dotykać ekierki.
5. W razie potrzeby wykonania regulacji, poluzować dwie większe śruby zabezpieczające **34**.
6. Użyć małych śrub regulacyjnych **33** do dostosowania położenia klina rozszczepiającego. Położyć ekierkę z drugiej strony tarczy i w razie potrzeby powtórzyć regulację.
7. Delikatnie dokręcić dwie większe śruby zabezpieczające **34**.
8. Przyłożyć kątownik do klina rozszczepiającego, aby sprawdzić, czy klin jest ustawiony pionowo i w płaszczyźnie tarczy.
9. W razie potrzeby użyć śrub regulacyjnych, aby ustawić klin pionowo w stosunku do ekierki.
10. Powtórzyć krok 4, aby sprawdzić położenie klina rozszczepiającego. Powtórzyć kroki od 5 do 9 w razie potrzeby.
11. Całkowicie dokręcić dwie większe śruby zabezpieczające **34**.

Regulacja równoległa (rys. A, H, I)

Aby zapewnić optymalną wydajność, tarcza musi być ustawiona równoległe do prowadnicy do cięcia wzdłużnego. Ta regulacja została wykonana fabrycznie. W celu ponownej regulacji:

Regulacja prowadnicy w pozycji 1

1. Zamontować prowadnicę w pozycji 1 i odblokować dźwignię blokady szyny **5**. Znaleźć oba sworznie pozycjonujące **47**, które podpierają prowadnicę na przedniej i tylnej szynie.
2. Poluzować tylną śrubę pozycjonującą i regulować ustawienie prowadnicy w rowku do czasu, gdy będzie równoległa do tarczy. Zmierzyć odległość prowadnicy z przodu i z tyłu tarczy, aby zapewnić jej prawidłowe ustawienie.
3. Dokręcić śrubę pozycjonującą i powtórzyć czynności po lewej stronie tarczy.

4. Skontrolować ustawienie wskaźnika podziałki cięcia wzdłużnego (rys. I).

Regulacja prowadnicy w pozycji 2 (rys. H)

1. Aby ustawić sworznie pozycjonujące prowadnicę w pozycji 2 **47**, należy sprawdzić, czy sworznie w pozycji 1 zostały wyrównane odnosząc się do sekcji **Regulacja prowadnicy w pozycji 1**.
2. Poluzować sworznie w pozycji 2, a następnie używając otworów w kluczu do mocowania tarczy **19** jako pomocniczego elementu pozycjonującego, wyregulować sworznie (rys. H).
3. Dokręcić sworznie pozycjonujące (przednie i tylne).

Regulacja podziałki cięcia wzdłużnego (rys. H, I)

1. Odblokować zapadkę blokady szyny **5**.
2. Ustawić tarczę na kąt cięcia skośnego 0° i przesuwać prowadnicę do cięcia wzdłużnego do czasu, aż dotknie tarczy.
3. Zablokować zapadkę blokady szyny.
4. Poluzować śruby wskaźnika podziałki cięcia wzdłużnego **35** i ustawić wskaźnik na zero (**0**). Ponownie dokręcić śruby wskaźnika podziałki cięcia wzdłużnego. Żółta podziałka cięcia wzdłużnego (u góry) pokazuje prawidłowe wartości, tylko gdy prowadnica cięcia wzdłużnego jest zamontowana z prawej strony tarczy i znajduje się w pozycji 1 **47** (rozmiar cięcia wzdłużnego od 0 mm do 510 mm), a nie w pozycji cięcia wzdłużnego 610 mm. Biała skala (u dołu) pokazuje prawidłowe wartości tylko gdy prowadnica cięcia wzdłużnego jest zamontowana z prawej strony piły tarczowej i znajduje się w pozycji 2 **47** (szerokość cięcia wzdłużnego od 100 mm do 610 mm).

Podziałka cięcia wzdłużnego podaje prawidłowe wartości tylko wtedy, gdy prowadnica jest zamontowana po prawej stronie tarczy.

Regulacja blokady szyny (rys. I, J)

Blokada szyny jest ustawiona fabrycznie. Jeśli konieczna jest ponowna regulacja, postępować zgodnie z opisem poniżej:

1. Zablokować zapadkę blokady szyny **5**.
2. Od spodu pilarki poluzować przeciwnakrętkę **36**.
3. Dokręcać pręt sześciokątny **37**, aż sprężyna systemu blokowania zostanie ściśnięta, generując wymagany nacisk na zapadkę blokowania szyny. Dokręcić ponownie przeciwnakrętkę na pręcie.
4. Obrócić pilarkę i sprawdzić, czy prowadnica cięcia wzdłużnego nie porusza się przy zaciągniętej dźwigni blokady. Jeśli prowadnica wciąż jest luźna, bardziej naprężyć sprężynę.

Regulacja blokady i wskaźnika cięcia skośnego (rys. K)

1. Podnieść tarczę jak najwyżej, obracając pokrętko regulacji wysokości tarczy **6** zgodnie ze wskazówkami zegara do oporu.

2. Odblokować dźwignię blokady cięcia skośnego **7**, wciskając ją do góry i w prawo. Poluzować pokrętko regulacji kąta cięcia skośnego **38**.
3. Umieścić przymiar kątowy płasko na stole i przy tarczy pomiędzy zębami. Sprawdzić, czy dźwignia blokady cięcia skośnego jest w pozycji odblokowanej lub górnej.
4. Za pomocą dźwigni blokady cięcia skośnego ustawiać kąt cięcia skośnego do czasu, gdy będzie płasko przylegać do kątownika.
5. Zaciśnąć dźwignię blokady cięcia skośnego popychając ją w dół.
6. Obracać śrubę blokady cięcia skośnego **38** w celu obrócenia krzywki, aż krzywka mocno zetknie się z blokiem łożyska. Dokręcić śrubę blokady cięcia skośnego.
7. Sprawdzić podziałkę kąta cięcia skośnego. Jeśli wskaźnik nie wskazuje 0°, poluzować śrubę wskaźnika **39** i przesunąć wskaźnik na prawidłowy odczyt. Dokręcić śrubę wskaźnika.
8. Powtórzyć procedurę przy wartości 45°, ale nie regulować wskaźnika.

Regulacja podziałki cięcia ukosowego (rys. A)

Aby wyregulować podziałkę cięcia ukosowego **10**, ustawić wybrany kąt i dokręcić pokrętko.

Pozycja ciała i rąk

Prawidłowe ułożenie ciała i rąk w trakcie obsługi pilarki stołowej ułatwi cięcie i zapewni uzyskanie wysokiej dokładności i wysokiego bezpieczeństwa pracy.



OSTRZEŻENIE:

- Nie wolno zbliżać rąk do obszaru cięcia.
- Nie zbliżać rąk na odległość mniejszą niż 150 mm od tarczy.
- Nie krzyżować rąk.
- Pewnie ustawić obie stopy na podłożu i utrzymywać stabilną pozycję.

Przed rozpoczęciem pracy



OSTRZEŻENIE:

- Zamontować odpowiednią tarczę tnącą. Nie używać nadmiernie zużytych tarcz. Maksymalna prędkość obrotowa urządzenia nie może przekraczać prędkości podanej na tarczy.
- Nie próbować przecinać zbyt małych elementów.
- Zapewnić swobodne przecinanie materiału przez tarczę. Nie przeciążać.
- Przed rozpoczęciem cięcia pozwolić silnikowi pilarki osiągnąć pełną prędkość obrotową.

OBSŁUGA

Instrukcja obsługi



OSTRZEŻENIE: Zawsze przestrzegać instrukcji bezpieczeństwa i odpowiednich przepisów.



OSTRZEŻENIE: Aby zmniejszyć ryzyko zranienia, przed przystąpieniem do regulacji lub montażem/demontażem akcesoriów wyłączyć narzędzie i odłączyć je od źródła zasilania. Przypadkowe włączenie może spowodować obrażenia ciała

W celu zmniejszenia wpływu wzrostu drgań w trakcie pracy temperatura zewnętrzna nie może być zbyt niska, urządzenie i akcesorium muszą być w dobrym stanie, a wielkość obrabianego elementu musi być odpowiednia dla danej maszyny.



OSTRZEŻENIE:

- *Zawsze przestrzegać instrukcji bezpieczeństwa i odpowiednich przepisów.*
- *Upewnić się, że urządzenie zostało ustawione w sposób zapewniający ergonomiczną obsługę ze względu na odpowiednią wysokość blatu i stabilność. Miejsce pracy maszyny musi być dobrane tak, aby operator miał dobrą widoczność oraz wystarczającą ilość przestrzeni roboczej wokół maszyny, umożliwiającą obróbkę elementu bez żadnych komplikacji związanych z manewrowaniem.*
- *Zamontować odpowiednią tarczę tnącą. Nie używać silnie zużytych tarcz tnących. Maksymalna prędkość obrotowa urządzenia nie może przekraczać prędkości podanej na tarczy.*
- *Nie próbować przecinać zbyt małych elementów.*
- *Zapewnić swobodne przecinanie materiału przez tarczę. Nie przeciążać.*
- *Przed rozpoczęciem cięcia pozwolić silnikowi pilarki osiągnąć pełną prędkość obrotową.*
- *Dopilnować, aby wszystkie pokrętła zabezpieczające i zaciski uchwytów było dokręcone lub zaciśnięte.*
- *Po podłączeniu urządzenia do zasilania elektrycznego nigdy nie kłaść żadnej ręki w obszarze tarczy tnącej.*
- *Nie używać pilarki do cięcia odręcznego (nie zamocowanej do blatu)!*
- *Nie przecinać krzywych, wygiętych lub wypukłych przedmiotów. Przynajmniej jedna strona musi być prosta i gładka, aby można ją było przyłożyć do prowadnicy do cięcia wzdłużnego lub prowadnicy cięcia ukosowego.*
- *Zawsze podparać długie obrabiane elementy, aby zapobiegać odrzutowi.*
- *Nie usuwać żadnych odciętych elementów z okolicy tarczy, gdy tarcza pracuje.*

Włączanie i wyłączanie (rys. A, L)

Zespół włącznika **8** pilarki stołowej odznacza się następującymi zaletami:

- Funkcja wyłączania w przypadku braku napięcia: jeśli z jakiegoś powodu dojdzie do odcięcia zasilania, włącznik należy ponownie włączyć.
- Aby włączyć maszynę, nacisnąć zielony przycisk włączania **40**.
- Aby wyłączyć maszynę, nacisnąć czerwony przycisk wyłączania **41**.

Obsługa funkcji blokowania

Oslona nad włącznikiem jest opuszczana w dół i umożliwia zablokowanie pilarki za pomocą kłódki. Zalecane jest stosowanie

kłódki o maksymalnej średnicy 6,35 mm i minimalnym odstępem 76,2 mm.

Obsługa prowadnicy do cięcia wzdłużnego (rys. A, M)

Zapadka blokowania szyny

Zapadka blokowania szyny **5** blokuje prowadnicę, zapobiegając jej ruchowi podczas cięcia. Aby zablokować zapadkę blokowania szyny, wcisnąć ją w dół i kierunku tylnej części pilarki. Aby ją odblokować, pociągnąć ją do góry i w kierunku przedniej części pilarki.

UWAGA: Podczas cięcia wzdłużnego zawsze blokować zapadkę blokowania szyny.

Wydłużenie podparcia obrabianego elementu/ wąska prowadnica do cięcia wzdłużnego

Ta pilarka stołowa jest wyposażona w wydłużenie podparcia obrabianego elementu, które może podparć elementy wystające poza stół pilarki.

Aby używać wąskiej prowadnicy do cięcia wzdłużnego w pozycji podpierania obrabianego elementu, obrócić ją z pozycji do przechowywania zgodnie z rysunkiem M, a następnie wsunąć bolce w dolne zestawy wycięć **42** na obu końcach prowadnicy.

Aby używać wąskiej prowadnicy do cięcia wzdłużnego w tej pozycji wąskiego cięcia, wsunąć bolce w górne zestawy wycięć **43** na obu końcach prowadnicy. Ta funkcja zapewnia dodatkowo 51 mm odstępu od tarczy. Patrz rysunek M.

UWAGA: Schować wydłużenie podparcia obrabianego elementu lub dostosować położenie wąskiej prowadnicy do cięcia wzdłużnego w przypadku pracy nad stołem.

Pokrętło dokładnej regulacji

Pokrętło dokładnej regulacji **4** pozwala na dokładną regulację położenia prowadnicy. Przed przeprowadzeniem regulacji dopilnować, aby zapadka blokowania szyny znajdowała się w położeniu górnym, czyli odblokowanym.

Wskaźnik podziałki cięcia wzdłużnego

Wskaźnik podziałki cięcia wzdłużnego wymaga regulacji, aby prowadnica do cięcia wzdłużnego działała prawidłowo, jeśli użytkownik zmieni tarczę z tarczy o grubym rzazie na tarczę o cienkim rzazie. Wskaźnik podziałki cięcia wzdłużnego podaje prawidłowe wartości jedynie dla pozycji 1 (0 mm do 510 mm), ale w przypadku pozycji 1 i używania wąskiej prowadnicy do cięcia wzdłużnego, należy dodać 52 mm. Patrz **Regulacja podziałki cięcia wzdłużnego pod Montaż i regulacja**.

Podstawowe techniki cięcia

Cięcie wzdłużne (rys. A, N)



OSTRZEŻENIE: *Ostre krawędzie.*

1. Ustawić ostrze na 0°.
2. Zablokować zatrzask prowadnicy do cięcia wzdłużnego **17** (rys. A).
3. Podnosić tarczę do czasu, gdy znajdzie się ok. 3 mm ponad ciętym materiałem.

4. Wyregulować położenie prowadnicy, patrz **Obsługa prowadnicy do cięcia wzdłużnego**.
5. Trzymać obrabiany element płasko na stole i przykładać go do przegrody. Trzymać obrabiany element z dala od tarczy.
6. Trzymać obie dłonie z dala od toru tarczy.
7. Włączyć maszynę i poczekać, aż tarcza tnąca osiągnie pełną prędkość obrotową.
8. Powoli wsuwać obrabiany element pod osłonę, trzymając element mocno dociśnięty do prowadnicy do cięcia wzdłużnego. Pozwalać zębom na wykonywanie pracy i nie wciskać obrabianego elementu na siłę w tarczę. Należy utrzymywać stałą prędkość obrotową tarczy tnącej.
9. Podczas pracy blisko tarczy zawsze wykorzystywać popychacz **20** (rys. N).
10. Po zakończeniu cięcia wyłączyć maszynę, poczekać na zatrzymanie tarczy tnącej, a następnie usunąć obrabiany element.

**OSTRZEŻENIE:**

- *Nigdy nie pchać ani nie trzymać „wolnej” lub odcinanej strony elementu obrabianego.*
- *Nie próbować przecinać zbyt małych elementów.*
- *Zawsze używać popychacza podczas cięcia wzdłużnego małych elementów.*

Cięcie skośne (rys. A)

OSTRZEŻENIE: *Unikać skośnego cięcia wzdłużnego po stronie tarczy przeznaczonej do cięcia skośnego (lewej).*

1. Ustawić odpowiedni kąt cięcia skośnego, obracając dźwignię **7**, wciskając ją do góry i w prawo.
2. Ustawić odpowiedni kąt, po czym obrócić dźwignię, popychając ją w lewo i w dół, aby zablokować.
3. Postępować zgodnie z opisem dla cięcia wzdłużnego.

Cięcie poprzeczne i cięcie poprzeczne skośne

1. Zdemontować prowadnicę do cięcia wzdłużnego i zamontować podziałkę do cięcia ukosowego w szczelinie.
2. Zablokować podziałkę do cięcia ukosowego na ustawieniu 0°.
3. Postępować zgodnie z opisem dla cięcia wzdłużnego.

Cięcie ukosowe (rys. A)

1. Ustawić podziałkę cięcia ukosowego **10** na żądany kąt.

UWAGA: Należy zawsze przytrzymywać cięty element przyciśnięty do powierzchni podziałki cięcia ukosowego.

2. Postępować zgodnie z opisem dla cięcia wzdłużnego.

Cięcie złożone ukosowe

Cięcie to polega na połączeniu cięcia ukosowego i skośnego. Ustawić żądany kąt cięcia ukosowego i postępować zgodnie z procedurą dla skośnego cięcia poprzecznego.

Podparcie długich elementów

- Zawsze podparć długie elementy.
- Podparć długie obrabiane elementy za pomocą dowolnych wygodnych rozwiązań, jak koźły itp., aby zapobiec opadaniu końców.

**Odprowadzanie pyłu (rys. A)**

Pył z materiałów, takich jak powłoki zawierające ołów oraz niektóre typy drewna, może być szkodliwy dla zdrowia. Wdychanie pyłu może spowodować reakcje alergiczne oraz/lub prowadzić do infekcji dróg oddechowych użytkownika lub osób postronnych. Trociny pochodzące z pewnych drzew, jak dębu i buku, są uznawane za rakotwórcze, szczególnie w połączeniu ze środkami do obróbki drewna.

Przestrzegać właściwych przepisów krajowych dla obrabianych materiałów.

Odkurzacz musi być przeznaczony do pracy z obrabianym materiałem.

Podczas odsysania suchego pyłu szczególnie szkodliwego dla zdrowia lub rakotwórczego, używać specjalnego odsysacza o klasie pyłowej M.

Maszyna jest wyposażona w złącze odsysania pyłu **13** w swojej tylnej części, które przystosowane jest do podłączania urządzeń do odsysania pyłu wyposażonych w dysze o średnicy 57/65 mm. Do maszyny dołączona jest złączka redukcyjna do użytku z dyszami odsysania pyłu o średnicy 34-40 mm.

Zespół osłony tarczy jest również wyposażony w złącze odsysania pyłu **14** do dysz o średnicy 35 mm i systemu AirLock.

- Podczas wszystkich prac przyłączać do narzędzia urządzenie do odsysania pyłu zaprojektowane zgodnie z odpowiednimi przepisami dotyczącymi emisji pyłu.
- Dopilnować, aby używany wąż do odsysania pyłu był przystosowany do zastosowania i przecinanego materiału. Zapewnić odpowiednie prowadzenie węża.
- Dostępny jest rozdzielacz pozwalający na łączenie obu złączy z jednym urządzeniem odsysającym pył.
- Pamiętaj, że sztuczne materiały, jak płyta wiórowa lub MDF, generują dużo więcej pyłu podczas cięcia niż naturalne drewno.

Przechowywanie (rys. A, O)

1. Zamontować popychacz **20** na prowadnicy.
2. Zdemontować zespół osłony tarczy **11**. Patrz **Montaż/demontaż zespołu osłony tarczy/klina rozszczepiającego**. Umieścić zespół osłony tarczy w uchwycie, tak jak przedstawiono na ilustracji, a następnie obrócić pokrętło zabezpieczające o 1/4, aby zablokować zespół.
3. Wsunąć zamknięte końce kluczy do tarczy **19** w zatrzask, a następnie zabezpieczyć je nakrętką motylkową.
4. Wsuwać prowadnicę podziałki cięcia ukosowego **10** do kieszeni, aż osiągnie najniższy poziom.
5. Zdemontować klin rozszczepiający do cięcia innego niż pełne **21**. Patrz **Montaż/demontaż zespołu osłony tarczy/klina rozszczepiającego**. Umieścić klin rozszczepiający do cięcia innego niż pełne w uchwycie, tak jak przedstawiono na ilustracji, a następnie obrócić pokrętło zabezpieczające o 1/4, aby zablokować zespół. Klin rozszczepiający do cięcia innego niż pełne można również zamontować i schować w jego zwykłej pozycji do użytku.

- Aby schować prowadnicę **16**, zatrzasnąć wspornik roboczy w pozycji przechowywania. Zdemontować prowadnicę z szyn. Ponownie zamontować prowadnicę spodem do góry po lewej stronie pilarki. Obrócić zatrzaski prowadnicy, aby ją zabezpieczyć.
- Obracać pokręteł regulacji wysokości tarczy **6** przeciwnie do ruchu wskazówek zegara do czasu, gdy zęby tarczy znajdują się poniżej poziomu blatu **1** stołu.
- Nawinąć kabel zasilający na uchwyt kabla **23**.

Transport (rys. A)

- Wyłączyć narzędzie i odłączyć je od zasilania.
- Nawinąć kabel zasilający na uchwyt kabla **23**.
- Zdemontować wszystkie akcesoria, których nie można solidnie zamontować na elektronarzędziu.
- Wsunąć przedłużenie wspornika roboczego.
- Zawsze przenosić maszynę, korzystając z uchwytów do przenoszenia **12**.



OSTRZEŻENIE: Zawsze transportować maszynę z zamontowaną górną osłoną tarczy.

KONSERWACJA

To elektronarzędzie odznacza się dużą trwałością użytkową i prawie nie wymagają konserwacji. Aby długo cieszyć się właściwą pracą narzędzia, należy odpowiednio o nie dbać i regularnie je czyścić.



OSTRZEŻENIE: Aby zmniejszyć ryzyko zranienia, przed przystąpieniem do regulacji lub montażem/demontażem akcesoriów wyłączyć narzędzie i odłączyć je od źródła zasilania. Przypadkowe włączenie może spowodować obrażenia ciała.



Smarowanie (rys. P)

Silnik i łożyska nie wymagają dodatkowego smarowania. Gdy podnoszenie lub obniżanie tarczy stanie się trudne, należy wyczyścić i nasmarować śruby regulacji wysokości:

- Odłączyć pilarkę od źródła zasilania.
- Postawić pilarkę na boku.
- Wyczyścić i nasmarować gwinty śrub regulacji wysokości **44** od spodu pilarki, jak przedstawiono na rys. P. Zastosować smar uniwersalny.



Czyszczenie (rys. A, Q)



OSTRZEŻENIE: Zawsze, gdy zauważy się zabrudzenia wokół otworów wentylacyjnych, przedmuchać obudowę suchym powietrzem w celu oczyszczenia. Używać ochrony oczu i maski oddechowej z atestem podczas wykonywania tej czynności.



OSTRZEŻENIE: Do czyszczenia niemetalowych elementów narzędzia nie używać rozpuszczalników ani agresywnych chemikaliów. Chemikalia mogą osłabić materiał, z którego wykonano wspomniane elementy. Używać tylko szmatki zwilżonej wodą i łagodnego mydła. Nie pozwolić, aby do środka narzędzia dostała się ciecz i nigdy nie zanurzać żadnej części narzędzia w cieczy.



OSTRZEŻENIE: Aby ograniczyć ryzyko obrażeń ciała, regularnie czyścić blat stołu i otwory wentylacyjne.



OSTRZEŻENIE: Aby ograniczyć ryzyko obrażeń ciała, regularnie czyścić układ odsysania pyłu.



OSTRZEŻENIE: Aby ograniczyć ryzyko poważnych obrażeń ciała, nie używać pilarki bez założenia na miejsce drzwiczek dostępu do pyłu.

Zespół osłony tarczy **11** i wkładka blatu muszą być umieszczone na swoim miejscu przed rozpoczęciem użytkowania pilarki.

Przed użyciem uważnie sprawdź górną i dolną osłonę tarczy oraz przewód odsysania pyłu, aby potwierdzić ich prawidłowe działanie. Dopilnować, aby wióry, trociny, pył lub cząsteczki obrabianych elementów nie doprowadziły do zablokowania żadnej z funkcji.

Jeśli fragmenty obrabianych elementów utknęły między tarczą pilarki a osłonami, odłączyć maszynę od zasilania i postępować zgodnie z instrukcją w punkcie **Montaż tarczy tnącej**. Usunąć zablokowane fragmenty i zamontować tarczę ponownie.

Szczeliny wentylacyjne utrzymywać w czystości i regularnie czyścić obudowę miękką ściereczką.

Regularnie czyścić układ odsysania pyłu:

- Postawić pilarkę na boku, tak aby spód, czyli część otwarta pilarki, była dostępna.
- Otworzyć drzwiczki dostępu do pyłu **45** pokazane na rysunku R, poprzez poluzowanie dwóch śrub **46** i odłączyć drzwiczki. Usunąć nadmiar pyłu, a następnie zamontować drzwiczki na miejsce, montując je śrubami.

Akcesoria dodatkowe



OSTRZEŻENIE: Ponieważ akcesoria producentów innych niż DeWALT nie zostały przetestowane w połączeniu z tym produktem, ich użycie z tym narzędziem może być niebezpieczne. Aby ograniczyć ryzyko obrażeń ciała, w połączeniu z tym produktem używać wyłącznie akcesoriów zalecanych przez DeWALT.

Więcej informacji o odpowiednich akcesoriach udzieli sprzedawca.

Wymienić osłonę tarczy, gdy ulegnie zużyciu. Szczegóły dotyczące zamiennej osłony tarczy można uzyskać w lokalnym centrum serwisowym DeWALT.

TARCZE: ZAWSZE UŻYWAĆ tarcz o średnicy 210 mm i ograniczonej emisji hałasu z otworami środkowymi o średnicy 30 mm. Znamionowa prędkość obrotowa tarczy musi wynosić co najmniej 6000 obr./min. Nigdy nie używać tarczy o mniejszej średnicy. Taka tarcza nie będzie prawidłowo osłonięta.

OPIS TARCZ		
Zastosowanie	Średnica	Zęby
Tarcze budowlane (szybkie cięcie wzdłużne)		
Zastosowania ogólne	210 mm	24
Precyzyjne cięcie w poprzek	210 mm	40
Tarcze do obróbki drewna (zapewniają gładkie i czyste cięcie)		
Precyzyjne cięcie w poprzek	210 mm	60

Ochrona środowiska



Selektywna zbiórka odpadów. Produktów oznaczonych tym symbolem nie wolno usuwać ze zwykłymi odpadami z gospodarstw domowych.

Produkty zawierają materiały, które można odzyskać lub poddać recyklingowi, zmniejszając zapotrzebowanie na surowce. Oddawać produkty elektryczne do recyklingu zgodnie z krajowymi przepisami. Więcej danych na stronie www.2helpU.com.

DEWALT

WARUNKI GWARANCJI:

Produkty marki DEWALT reprezentują bardzo wysoką jakość, dlatego oferujemy dla nich korzystne warunki gwarancyjne. Niniejsze warunki gwarancji nie pomniejszają praw klienta wynikających z polskich regulacji ustawowych lecz są ich uzupełnieniem. Gwarancja jest ważna na terenie Rzeczypospolitej Polskiej.

DEWALT gwarantuje sprawne działanie produktu w przypadku postępowania zgodnego z warunkami techniczno-eksploatacyjnymi opisanymi w instrukcji obsługi.

Niniejszą gwarancją nie jest objęte dodatkowe wyposażenie, jeżeli nie została do niego dołączona oddzielna karta gwarancyjna oraz elementy wyrobu podlegające naturalnemu zużyciu.

1. Niniejszą gwarancją objęte są usterki produktu spowodowane wadami produkcyjnymi i wadami materiałowymi.
2. Niniejsza gwarancja jest ważna po przedstawieniu przez Klienta w Centralnym Serwisie Gwarancyjnym reklamowanego produktu oraz łącznie:
 - a) poprawnie wypełnionej karty gwarancyjnej;
 - b) ważnego paragonu zakupu z datą sprzedaży taką, jak w karcie gwarancyjnej lub kopii faktury.
3. Gwarancja obejmuje bezpłatną naprawę urządzenia (wraz z bezpłatną wymianą uszkodzonych części) w okresie 12 miesięcy od daty zakupu.
4. Produkt reklamowany musi być:
 - a) dostarczony bezpośrednio do Centralnego Serwisu Gwarancyjnego wraz z poprawnie wypełnioną Kartą Gwarancyjną i ważnym paragonem zakupu (lub kopią faktury) oraz szczegółowym opisem uszkodzenia, lub
 - b) przesłany do Centralnego Serwisu Gwarancyjnego za pośrednictwem punktu sprzedaży wraz z dokumentami wymienionymi powyżej.
5. Koszty wysyłki do Centralnego Serwisu Gwarancyjnego ponosi Serwis. Wszelkie koszty związane z zapewnieniem bezpiecznego opakowania, ubezpieczeniem i innym ryzykiem ponosi Klient. W przypadku odrzucenia roszczenia gwarancyjnego, produkt jest odsyłany do miejsca nadania na koszt adresata.
6. Usterki ujawnione w okresie gwarancji będą usunięte przez Centralny Serwis Gwarancyjny w terminie:
 - a) 14 dni roboczych od daty przyjęcia produktu przez Centralny Serwis Gwarancyjny;
 - b) termin usunięcia wady (punkt 6a) może być wydłużony o czas niezbędny do importu niezbędnych części zamiennych.
7. Klient otrzyma nowy sprzęt, jeżeli:
 - a) Centralny Serwis Gwarancyjny stwierdzi na piśmie, że usunięcie wady jest niemożliwe;
 - b) produkt nie podlega naprawie, tylko wymianie bez dokonywania naprawy.
8. O ile taki sam produkt jest nieosiągalny, może być wydany nowy produkt o nie gorszych parametrach.
9. Decyzja Centralnego Serwisu Gwarancyjnego odnośnie zasadności zgłaszanych usterek jest decyzją ostateczną.
10. Gwarancją nie są objęte:
 - a) wadliwe działanie lub uszkodzenia spowodowane niewłaściwym użytkowaniem lub użytkowaniem produktu niezgodnie z przeznaczeniem, instrukcją obsługi lub przepisami bezpieczeństwa;
 - b) wadliwe działanie lub uszkodzenia spowodowane przeciążaniem narzędzia, które prowadzi do uszkodzeń silnika, przekładni lub innych elementów a także stosowaniem osprzętu innego niż zalecany przez DEWALT;
 - c) mechaniczne uszkodzenia produktu i wywołane nimi wady;
 - d) wadliwe działanie lub uszkodzenia na skutek działania pożaru, powodzi, czy też innych klęsk żywiołowych, nieprzewidzianych wypadków, korozji, normalnego zużycia w eksploatacji czy też innych czynników zewnętrznych;
 - e) produkty, w których naruszone zostały plomby gwarancyjne lub, które były naprawiane poza Centralnym Serwisem Gwarancyjnym lub były przerabiane w jakikolwiek sposób;
 - f) osprzęt eksploatacyjny dołączony do urządzenia oraz elementy ulegające naturalnemu zużyciu.
11. Centralny Serwis Gwarancyjny, firmy handlowe, które sprzedały produkt, nie udzielają upoważnień ani gwarancji innych niż określone w karcie gwarancyjnej. W szczególności nie obejmują prawa klienta do domagania się zwrotu utraconych zysków w związku z uszkodzeniem produktu.
12. Gwarancja nie wyłącza, nie ogranicza ani nie zawiesza uprawnień kupującego wynikających z niezgodności towaru z umową.

Centralny Serwis Gwarancyjny ERPATECH
ul. Bakaliowa 26, 05-080 Mościska
tel.: (22) 862-08-08, (22) 431-05-05
faks: (22) 862-08-09

CZ ZÁRUČNÍ LIST

PL KARTA GWARANCYJNA

H JÓTÁLLÁSI JEGY

SK ZÁRUČNÝ LIST

DEWALT[®]

CZ měsíců
H hónap

12

PL miesięcy
SK mesiacov

CZ	Výrobní kód	Datum prodeje	Razítko prodejny Podpis
H	Gyári szám	A vásárlás napja	Pecset helye Aláírás
PL	Numer seryjny	Data sprzedaży	Stempel Podpis
SK	Číslo série	Dátum predaja	Pečiatka predajne Podpis

CZ

Adresy servisu
Band Servis
Klásterského 2
CZ-140 00 Praha 4
Tel.: 00420 244 403 247
Fax: 00420 241 770 167

Band Servis
K Pasekám 4440
CZ-76001 Zlín
Tel.: 00420 577 008 550,1
Fax: 00420 577 008 559
http://www.bandservis.cz

H

Black & Decker Központi
Garanciális-és Márkaszerviz
1163 Budapest
(Sashalom) Thököly út 17.
Tel.: 403-2260
Fax: 404-0014
www.rotelkft.hu

PL

Adres serwisu centralnego
ERPATECH
ul. Bakaliowa 26
05-080 Mościska
Tel.: 022-8620808
Fax: 022-8620809

SK

Adresa servisu
Band Servis
Paulínska ul. 22
SK-91701 Trnava
Tel.: 00421 335 511 063
Fax: 00421 335 512 624

CZ Dokumentace záruční opravy

PL Przebieg napraw gwarancyjnych

H A garanciális javítás dokumentálása

SK Záznamy o záručných opravách

CZ	Číslo	Datum příjmu	Datum zakázky	Číslo zakázky	Závada	Razítko Podpis
H	Sorszám	Bejelentés időpontja	Javítási időpont	Javítási munkalapszám	Hiba jelleg oka	Pecsét Aláírás
	Jótállás új határideje					
PL	Nr	Data zgłoszenia	Data naprawy	Nr zlecenia	Przebieg naprawy	Stempel Podpis
SK	Číslo dodávky	Dátum nahlásenia	Dátum opravy	Číslo objednávky	Popis poruchy	Pečiatka Podpis