



588779 - 13 CZ

Přeloženo z původního návodu

DWV900L

Obr. 1

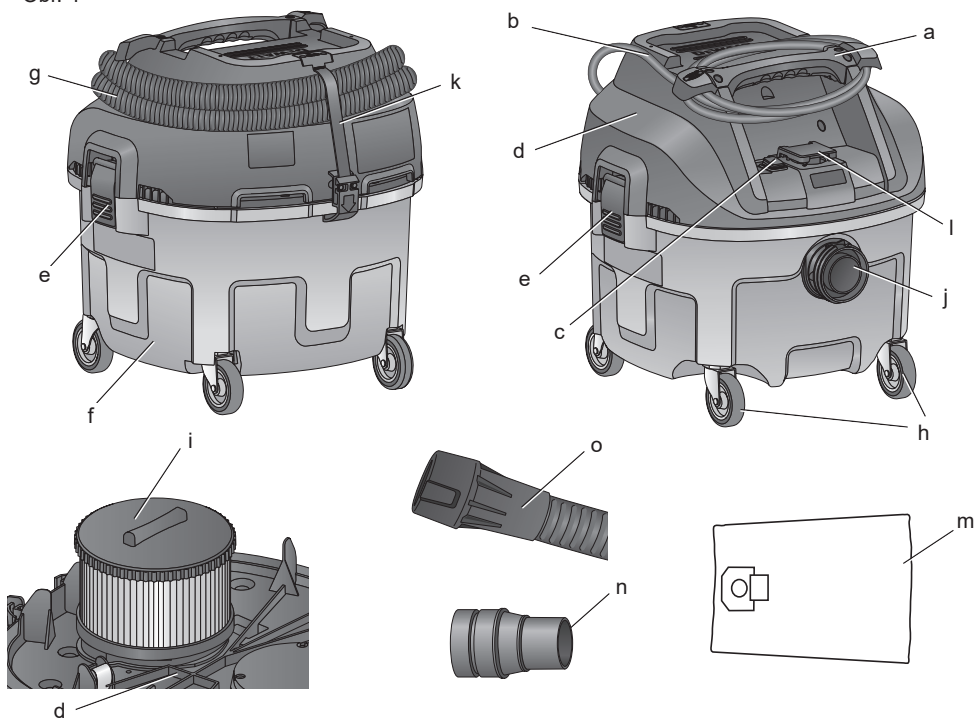

Obr. 2

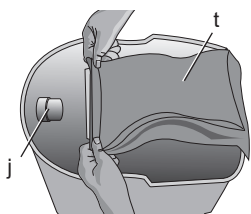

Obr. 3

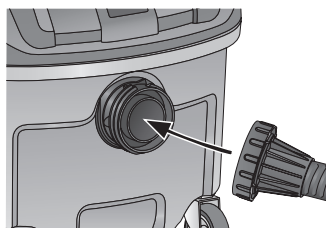

Obr. 4

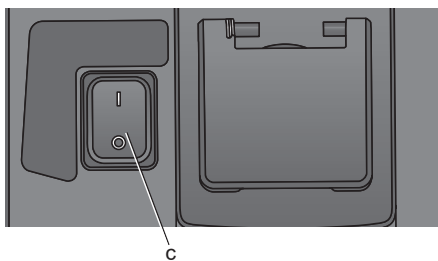

Obr. 5

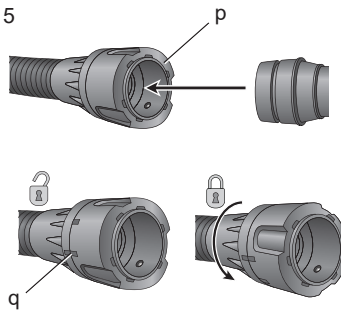

A

Obr. 6

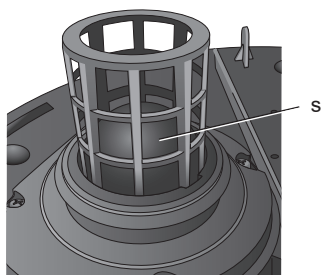

Obr. 7

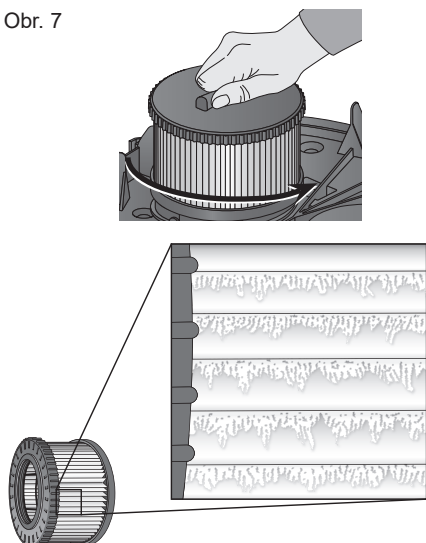

Obr. 8

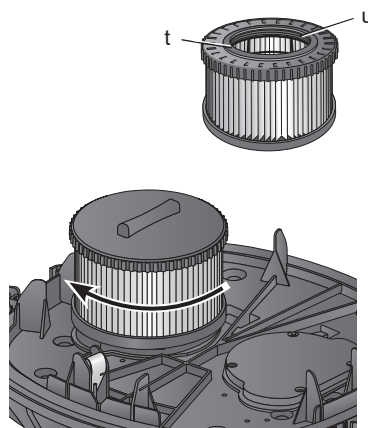

Obr. 9

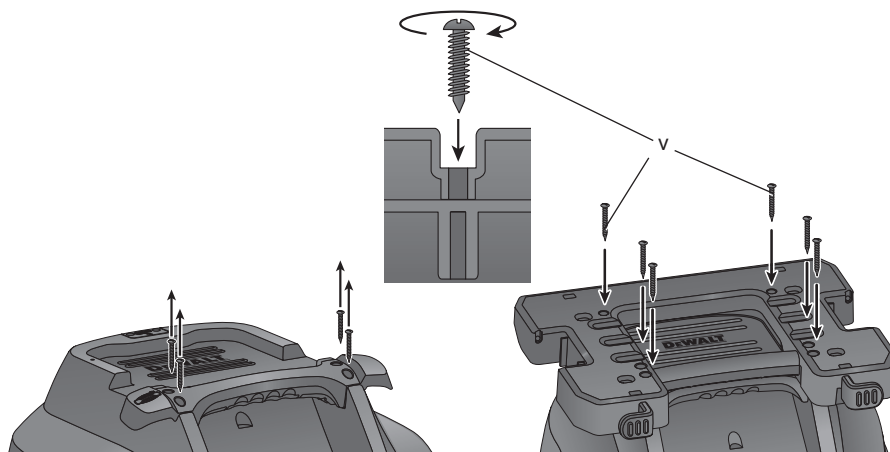

VÝKONNÝ VYSAVAČ NA STAVENIŠTĚ PRO NÁROČNÉ POUŽITÍ DWV900L

Blahopřejeme Vám!

Zvolili jste si výrobek společnosti DeWALT. Léta zkušeností, důkladný vývoj výrobků a inovace vytvořily ze společnosti DeWALT jednoho z nejspolehlivějších partnerů pro uživatele profesionálního elektrického nářadí.

Technické údaje

		DWV900L-QS/CZ
Napájecí napětí	V	230
Typ		1
Jmenovitý výkon	W	1 400
Maximální výkon	W	3 600/3 000
Příkon, normální provoz (EN 60335-2-69)	W	1 200
Frekvence	Hz	50
Třída ochrany		IPX4
Objem zásobníku	l	30
Množství kapaliny v zásobníku	l	17,5
Průtok vzduchu (maximální u ventilátoru)	l/s	68
Podtlak (maximální u ventilátoru)	kPa	21
Průtok vzduchu (dle normy EN 60335-2-69)	l/s	29,5
Podtlak (dle normy EN 60335-2-69)	kPa	11,4
Plocha filtru	m ²	0,3
Údaje pro připojení elektrického nářadí	W	2 200/1 600
Délka hadice	m	2,4
Průměr hubice	mm	32
Hmotnost	kg	9,5

Hodnoty stanovené normou EN 60335-2-69:

L_{PA} (akustický tlak)	dB(A)	79
K_{PA} (odchylka akustického tlaku)	dB(A)	3
L_{WA} (akustický výkon)	dB(A)	93
K_{WA} (odchylka akustického výkonu)	dB(A)	3

Definice: Bezpečnostní pokyny

Níže uvedené definice popisují stupeň závažnosti každého označení. Přečtěte si pozorně návod k obsluze a věnujte pozornost těmto symbolům.



NEBEZPEČÍ: Označuje bezprostředně hrozící rizikovou situaci, která, není-li jí zabráněno, **povede k způsobení vážného nebo smrtelného zranění.**



VAROVÁNÍ: Označuje potenciálně rizikovou situaci, která, není-li jí zabráněno, **může vést k vážnému nebo smrtelnému zranění.**



UPOZORNĚNÍ: Označuje potencionálně rizikovou situaci, která, není-li jí zabráněno, **může vést k lehkému nebo středně vážnému zranění.**

POZNÁMKA: Označuje postup **nesouvisející se způsobením zranění**, který, není-li mu zabráněno, **může vést k poškození zařízení.**



Upozorňuje na riziko úrazu způsobeného elektrickým proudem.



Upozorňuje na riziko vzniku požáru.

Prohlášení o shodě - EC SMĚRNICE PRO STROJNÍ ZAŘÍZENÍ



DWV900L

VÝKONNÝ VYSAVAČ NA STAVENÍŠTĚ PRO NÁROČNÉ POUŽITÍ DWV900L

Společnost DEWALT tímto prohlašuje, že tyto výrobky popisované v technických údajích splňují požadavky následujících norem: 2006/42/EC, EN 60335-2-69.

Tyto výrobky splňují také požadavky směrnice 2014/30/EC a 2011/65/EU. Další informace vám poskytne zástupce společnosti DEWALT na následující adrese nebo na adresách, které jsou uvedeny na zadní straně tohoto návodu.

Níže podepsaná osoba je odpovědná za sestavení technických údajů a provádění tohoto prohlášení v zastoupení společnosti DEWALT.

Horst Grossmann

Viceprezident vývojového oddělení
DEWALT, Richard-Klinger-Strasse 11,
D-65510, Idstein, Germany
29. 8. 2014



VAROVÁNÍ: Z důvodu omezení rizika zranění si přečtěte tento návod k obsluze.

Důležité bezpečnostní pokyny



VAROVÁNÍ! Přečtěte si všechny bezpečnostní pokyny a bezpečnostní výstrahy. Nedodržení uvedených varování a pokynů může vést k úrazu elektrickým proudem, požáru a vážnému zranění.

VEŠKERÁ BEZPEČNOSTNÍ VAROVÁNÍ A POKYNY USCHOVEJTE PRO PŘÍPADNÉ DALŠÍ POUŽITÍ

**PŘED POUŽITÍM TOHOTO ZAŘÍZENÍ SI
PŘEČTĚTE TYTO POKYNY A ŘÁDNĚ JE
DODRŽUJTE.**



VAROVÁNÍ: Uživateli těchto zařízení musí být odpovídajícím způsobem proškoleni v jejich obsluze a použití.



VAROVÁNÍ: Omezte riziko úrazu elektrickým proudem. Nevystavujte toto zařízení dešti. Ukládejte toto zařízení uvnitř budov.

- Před použitím musí být obsluze poskytnuty informace, pokyny a školení týkající se použití stroje a látek, pro které má být používán, včetně bezpečného způsobu odstranění a likvidace nahromaděného materiálu.
- Pracovníci obsluhy musí dodržovat všechny bezpečnostní předpisy vztahující se na materiály, s jakými bude manipulováno.
- Nenechávejte toto zařízení bez dozoru, je-li připojeno k elektrické síti. Před prováděním údržby a oprav nebo není-li toto zařízení používáno, vždy odpojte zástrčku napájecího kabelu od síťové zásuvky.
- Nedovolte, aby bylo toto zařízení používáno jako hračka. Je-li zařízení používáno dětmi nebo v jejich blízkosti, buďte velmi opatrní.
- Používejte toto zařízení **POUZE** podle pokynů uvedených v tomto návodu. Používejte pouze doporučené příslušenství DEWALT.
- Nepoužívejte toto zařízení s poškozeným napájecím kabelem nebo s poškozenou zástrčkou. Nepracuje-li toto zařízení správně nebo došlo-li k jeho pádu, poškození, bylo-li ponecháno venku nebo spadlo-li do vody, svěřte jeho kontrolu autorizovanému servisu.
- Netahejte toto zařízení a nepřenášejte toto nářadí za napájecí kabel, nepoužívejte kabel jako rukojeť, nezavírejte dveře kabelem a dbejte na to, aby kabel nepřecházel před ostré hrany nebo rohy. Nepřejíždějte s tímto zařízením přes napájecí kabel. Udržujte tento kabel v bezpečné vzdálenosti od horkých povrchů.
- Neodpojujte zástrčku kabelu od zásuvky taháním za tento kabel. Chcete-li napájecí kabel odpojit od zásuvky, vždy jej uchopte za zástrčku, ne za kabel.
- Nemanipulujte se zástrčkou nebo s tímto zařízením, máte-li mokré ruce.
- Nevkládejte do otvorů tohoto zařízení žádné předměty. Nepoužívejte toto zařízení, je-li zablokován jakýkoli jeho otvor - udržujte je v čistotě bez nánosů prachu, žmolků, vlasů a čehokoli, co může omezovat průtok vzduchu.
- Udržujte vlasy, volný oděv, prsty a všechny části těla v bezpečné vzdálenosti od otvorů a pohyblivých částí.

- Před odpojením zařízení od napájecího zdroje vypněte všechny ovládací prvky.
- Buďte velmi opatrní zejména při práci na schodech.
- Nepoužívejte toto zařízení pro vysávání hořlavých nebo zápalných kapalin, jako jsou benzín, a nepoužívejte toto zařízení na místech, kde by se tyto látky mohly vyskytovat.
- Při práci v suchém prostředí nebo je-li příliš nízká relativní vlhkost vzduchu, může docházet k působení statické elektřiny. V tomto případě se jedná pouze o dočasný jev, který nemá žádný vliv na provoz vysavače.
- Po každém použití proveďte vyprázdňení zásobníku, abyste zabránili samovznícení.



VAROVÁNÍ: Toto zařízení obsahuje zdravotně závadný prach. Vyprázdňování a údržba, včetně vyjmutí sáčku na prach, může být prováděna pouze řádně proškolenou obsluhou, která bude používat vhodné ochranné prostředky. Neprovádějte zapínání vysavače, dokud nebude správně nainstalován celý filtrovací systém.



TYTO POKYNY USCHOVEJTE

Doplňkové bezpečnostní předpisy

- Nevysávejte žádné látky, které jsou žhavé nebo které kouří, jako jsou nedopalky cigaret, sirky nebo horký popel.
- Neprovádějte vysávání hořlavých a výbušných materiálů, jako jsou uhlí, obilí nebo jiné jemně dělené hořlavé materiály.
- Nepoužívejte vysavač pro vysávání nebezpečných, toxických nebo karcinogenních materiálů, jako jsou látky obsahující azbest nebo pesticidy.
- Nikdy nevysávejte explozivní kapaliny (například benzín, motorovou naftu, topný olej, ředidla barev atd.), kyseliny nebo rozpouštědla.
- Nepoužívejte vysavač bez řádně nasazených filtrů, mimo případy, které jsou popsány v části **Mokré vysávání**.
- Některé dřevěné materiály obsahují konzervační látky, které mohou být toxické. Při práci s těmito materiály buďte velmi opatrní, abyste zabránili jejich vdechování nebo kontaktu pokožky s těmito látkami. Vyžadujte a dodržujte všechny bezpečnostní pokyny, které vám poskytně váš dodavatel materiálů.
- Nepoužívejte tento vysavač jako stupátko a žebřík.
- Nepokládejte na vysavač těžké předměty.

Značky na vysavači

Na zařízení se nachází následující piktogramy:



Před použitím si přečtěte návod k obsluze.

Vysavače třídy L jsou vhodné pro vysávání suchého, nehořlavého prachu s limitní hodnotou částic prachu > 1 mg/m³.

UMÍSTĚNÍ DATOVÉHO KÓDU

Datový kód, který obsahuje také rok výroby, je vytištěn na krytu nářadí.

Příklad:

2014 XX XX

Rok výroby

Obsah balení

Balení obsahuje:

- 1 vysavač
- 1 hadici
- 1 spojku DWV9130
- 1 filtr
- 1 návod k obsluze
- Zkontrolujte, zda během přepravy nedošlo k poškození vysavače, jeho částí nebo příslušenství.
- Před použitím věnujte dostatek času pečlivému prostudování a pochopení tohoto návodu.

Popis (obr. 1)



VAROVÁNÍ: Nikdy neprovádějte žádné úpravy tohoto zařízení ani jeho součástí. Mohlo by dojít k jeho poškození nebo k zranění.

- a. Horní rukojeť/držák kabelu
- b. Napájecí kabel
- c. Spínač zapnuto/vypnuto
- d. Hlava vysavače
- e. Západka zásobníku
- f. Zásobník
- g. Sací hadice
- h. Kolečka
- i. Filtr
- j. Vstup pro hadici se závitem
- k. Pásek pro upevnění hadice
 - l. Zásuvka pro elektrické nářadí
- m. Sáček
- n. Spojka DWV9130
- o. Spojka AirLock

URČENÉ POUŽITÍ

Tyto vysavače jsou používány pro vysávání jemného prachu, jaký pochází například ze sádkartonových desek nebo z různých povrchů.

Toto zařízení může být použito jako průmyslový vysavač a odstraňovač prachu pro mobilní práce, při kterých jsou vysávány všechny typy suchých a nehořlavých prachů, až do prachu třídy L s limitními hodnotami většími než hodnota 1 mg/m³.

NEPOUŽÍVEJTE toto zařízení ve vlhkém prostředí nebo na místech s výskytem hořlavých kapalin nebo plynů.

Tyto výkonné vysavače jsou určeny pro profesionální použití. **ZABRAŇTE** dětem, aby se dostaly s tímto zařízením do kontaktu. Používají-li toto zařízení nezkoušené osoby, musí být zajištěn odborný dozor.

NEPOUŽÍVEJTE tento vysavač pro vysávání hořlavého prachu.

NEPOUŽÍVEJTE tento vysavač ve výbušném prostředí.

POZNÁMKA: Toto zařízení je vhodné pro komerční použití, například v hotelích, školách, nemocnicích, továrnách, obchodech, úřadech, půjčovnách a na staveništích.

- Tento výrobek není určen k použití osobami (včetně dětí) se sníženými fyzickými, smyslovými nebo duševními schopnostmi, s nedostatkem zkušeností a znalostí, pokud těmto osobám nebyl stanoven dohled, nebo pokud jim nebyly poskytnuty instrukce týkající se použití výrobku osobou odpovědnou za jejich bezpečnost. Děti by neměly být nikdy ponechány s tímto výrobkem bez dozoru.

Elektrická bezpečnost

Elektromotor je určen pouze pro jedno napájecí napětí. Vždy zkontrolujte, zda napájecí napětí sítě odpovídá napětí na výkonovém štítku.

Dojde-li k poškození napájecího kabelu, musí být nahrazen v autorizovaném servisu DEWALT speciálně připraveným kabelem, který lze získat v autorizovaném servisu DEWALT.

Výměna síťové zástrčky (pouze pro Velkou Británii a Irsko)

Budete-li instalovat novou zástrčku napájecího kabelu:

- Zjistíte bezpečné odstranění staré zástrčky.
- Připojte hnědý vodič k svorce pod napětím na nové zástrčce.
- Modrý vodič připojte k nulové svorce.



VAROVÁNÍ: Na zemnicí svorku nebude připojen žádný vodič.

Dodržujte montážní pokyny dodávané s kvalitními zástrčkami. Doporučená pojistka: 13 A.

Použití prodlužovacího kabelu

Je-li použití prodlužovacího kabelu nutné, použijte pouze schválený typ kabelu se 3 vodiči, který je vhodný pro příkon tohoto zařízení (viz **Technické údaje**). Minimální průřez vodiče je 1,5 mm². Maximální délka je 30 m.

V případě použití navinovacího kabelu odviňte vždy celou délku kabelu.

SESTAVENÍ A SEŘÍZENÍ (OBR. 1 - 3)



VAROVÁNÍ: Z důvodu snížení rizika zranění vypněte toto zařízení a odpojte napájecí kabel od sítě před nasazením nebo sejmutím příslušenství, před jakýmkoli seřízením, před výměnou nástavců nebo před proveděním oprav. Náhodné spuštění může způsobit úraz.



VAROVÁNÍ: Filtr (i) musí být při vysávání vždy na svém místě, mimo případy popsané v části **Mokré vysávání** v kapitole **Obsluha**. Při vysávání jemného prachu můžete také používat papírové nebo flaušové sáčky, aby bylo usnadněno vyprázdnění zásobníku.

1. Musíte-li použít papírový nebo flaušový sáček (m), proveďte jeho vložení podle postupu, který je znázorněn na obr. 2.
POZNÁMKA: Dávejte pozor, aby nedošlo k roztržení sáčku. Nasadte sáček pečlivě na vstup vysavače (j) tak, aby byl řádně utěsněn a aby byl zajištěn maximální výkon sání.
2. Nasadte hlavu vysavače (d) na zásobník a zajistěte ji uzavřením západek (e).
3. Zasuňte konec hadice (g) do vstupu pro hadici se závitěm (j) a našroubujte a utáhněte konec hadice do zásobníku.

POUŽITÍ

Pokyny pro použití (obr. 1, 4)



VAROVÁNÍ: Vždy dodržujte bezpečnostní pokyny a platné předpisy.



VAROVÁNÍ: Z důvodu snížení rizika zranění vypněte toto zařízení a odpojte napájecí kabel od sítě před nasazením nebo sejmutím příslušenství, před jakýmkoli seřizováním, před výměnou nástavců nebo před prováděním oprav. Náhodné spuštění může způsobit úraz.

1. Připojte napájecí kabel k odpovídající zásuvce.
2. Nastavte spínač zapnuto/vypnuto (c) do polohy ZAPNUTO (I).
3. Při připojování elektrického nářadí dodržujte pokyny uvedené v části **Připojení elektrického nářadí**.

PŘIPOJENÍ ELEKTRICKÉHO NÁŘADÍ (OBR. 1, 4, 5)



VAROVÁNÍ: Používejte zásuvku (l) pouze pro účely popsané v těchto pokynech.

1. Připojte napájecí kabel vysavače k odpovídající zásuvce.
2. Připojte napájecí kabel elektrického nářadí k zásuvce (l).

POZNÁMKA: Viz část **Údaje připojeného elektrického nářadí** v kapitole **Technické údaje**, kde naleznete potřebné informace týkající se elektrického nářadí, které bude připojeno k zásuvce (l).

3. Nastavte spínač zapnuto/vypnuto (c) do polohy ZAPNUTO (I).

4. Váš vysavač DEWALT je vybaven propojovacím systémem DEWALT AirLock. Systém AirLock umožňuje rychlé a bezpečné propojení mezi sací hadicí (g) a elektrickým nářadím. Spojka AirLock (o) se spojuje přímo s kompatibilním elektrickým nářadím DEWALT nebo pomocí adaptéru AirLock (k dostání u autorizovaného prodejce DEWALT). Viz část **Příslušenství**, kde naleznete další podrobnosti týkající se dostupných adaptérů.

POZNÁMKA: Používáte-li adaptér, před prováděním níže uvedených kroků se ujistěte, zda je pevně připojen k zásuvce.

- a. Ujistěte se, zda je objímka spojky AirLock v odjištěné poloze. Pro polohy odjištěno a zajištěno srovnajte zářezy (q) na objímce a na spoje AirLock.
- b. Zasuňte spojku AirLock do spojovacího bodu adaptéru.
- c. Otočte objímku do zajištěné polohy.

POZNÁMKA: Kuličková ložiska uvnitř objímky zaskočí do drážky a spojení tak bude zajištěno. Elektrické nářadí je nyní bezpečně připojeno k vysavači.

VYJMUTÍ/VÝMĚNA POUŽITÉHO SÁČKU NA PRACH (OBR. 1)



VAROVÁNÍ: Při manipulaci s použitými sáčky na prach by měly být používány odpovídající prvky osobní ochrany, jako jsou maska proti prachu a rukavice.

1. Vypněte vysavač a odpojte napájecí kabel od síťové zásuvky.
2. Uvolněte západky zásobníku (e) a sejměte hlavu vysavače (d).
3. Stáhněte sáček opatrně ze vstupu (j).
4. Při vyjímání sáčku z vysavače uzavřete a řádně utěsněte otvor sáčku.
5. Vyhodte tento sáček do příslušného kontejneru podle platných předpisů.

MOKRÉ VYSÁVÁNÍ (OBR. 1, 6)



VAROVÁNÍ: Používáte-li tento vysavač pro mokré vysávání, NEPŘIPOJUJTE k zásuvce (l) žádné elektrické nářadí.



VAROVÁNÍ: Budete-li tento vysavač používat pro mokré vysávání, připojte jej k zásuvce, která bude chráněna proudovým chráničem (RCD).



VAROVÁNÍ: Uniká-li z vysavače pěna nebo jakákoli kapalina, okamžitě vysavač vypněte.



UPOZORNĚNÍ: Provádějte pravidelné čištění a zkoušky omezovacího zařízení pro množství vody, abyste se ujistili, zda není poškozeno. Viz obr. 6.

POZNÁMKA: NEODSTRAŇUJTE kuličkový plovák (s), protože by došlo k poškození vysavače. Kuličkový plovák zabraňuje vniknutí vody do prostoru motoru.

Před použitím vysavače pro mokré vysávání:

- Ujistěte se, zda je zásobník prázdný a zda není naplněn prachem.
- Odstraňte filtr (i).
- Připojte kabel vysavače k síťové zásuvce s proudovým chráničem (RCD).



VAROVÁNÍ: Nepoužívejte toto zařízení s tímto nastavením pro vysávání prachu třídy L.

VYPRÁZDNĚNÍ ZÁSOBNÍKU (OBR. 1, 6)

Jakmile bude zásobník naplněn, kuličkový plovák (s) zablokuje přístup vzduchu k motoru a zvuk motoru se změní. Jakmile začne mít motor vysoký pronikavý zvuk a dojde-li k přerušení průtoku vzduchu/vody, vyprázdněte zásobník.

1. Vypněte vysavač a odpojte napájecí kabel od síťové zásuvky.
2. Uvolněte západky zásobníku (e) a sejměte hlavu vysavače (d).
3. Vyprázdněte obsah zásobníku (f) do vhodného kontejneru nebo zásobník vylijte.

OBNOVENÍ FUNKCE SUCHÉHO VYSÁVÁNÍ (OBR. 1)

1. Vyprázdněte zásobník, viz pokyny v části **Vyprázdnění zásobníku**.
2. Postavte zásobník dnem nahoru, dokud nebude zcela suchý. **NEPOUŽÍVEJTE** mokrý zásobník pro suché vysávání.
3. Položte hlavu vysavače (d) na rovný povrch a nechejte ji oschnout.
4. Jakmile bude hlava vysavače suchá, nasadte zpět filtr. Viz část **Filtr** v kapitole **Údržba**.
5. Jakmile bude zásobník suchý, nasadte hlavu vysavače (d) na zásobník a zajistěte ji uzavřením západek (e).

Vypnutí a přeprava (obr. 1)

1. Nastavte spínač zapnuto/vypnuto (c) do polohy VYPNUTO.
2. Odpojte napájecí kabel vysavače.

3. Umotejte napájecí kabel (b) kolem horní rukojeti/držáku kabelu (a), jako na uvedeném obrázku.

4. Při přepravě ve vozidle proveďte řádné zajištění vysavače.

ÚDRŽBA

Vaše zařízení DEWALT bylo zkonstruováno tak, aby pracovalo co nejdéle s minimálními nároky na údržbu. Dlouhodobá bezproblémová funkce zařízení závisí na jeho řádné údržbě a pravidelném čištění.



VAROVÁNÍ: Z důvodu snížení rizika zranění vypněte toto zařízení a odpojte napájecí kabel od sítě před nasazením nebo sejmutím příslušenství, před jakýmkoli seřízením, před výměnou nastavců nebo před prováděním oprav. Náhodné spuštění může způsobit úraz.



VAROVÁNÍ: Při údržbě prováděné uživatelem musí být zařízení demontováno, čištěno a opravováno, je-li to prakticky proveditelné, aniž by došlo k ohrožení pracovníků údržby a ostatních osob. Provádějte vhodná preventivní opatření, včetně dekontaminace před demontáží, zajištění filtrovaného odsávání na místě, kde je zařízení demontováno, čištění prostoru údržby a používání vhodné osobní ochrany.

- Výrobce nebo pověřená osoba musí minimálně jednou ročně provést technickou kontrolu skládající se například z kontroly filtru, zda nejsou poškozeny, z kontroly utěsnění zařízení a z kontroly řádné funkce ovládacího mechanismu.
- Při provádění úkonů údržby nebo oprav musí být zlikvidovány všechny kontaminované položky, které nemohou být dostatečně vyčištěny. Takové položky musí být vyhozeny do nepropustných pytlů, které splňují požadavky platných předpisů pro likvidaci takových odpadových materiálů.
- Pokud se vzduch vycházející z vysavače vrací zpět do místnosti, pro vysavače je nezbytné, aby byla v místnosti jejich použití zajištěna odpovídající výměna vzduchu rychlostí L. **(POZNÁMKA:** V případě potřeby postupujte podle platných předpisů.)

Filtr (obr. 1, 7, 8)

PÉČE O FILTR

Filtr dodávaný s tímto vysavačem je filtr s dlouhou životností. Filtr MUSÍ BÝT správně nainstalován a MUSÍ BÝT v dobrém stavu, aby byla zajištěna jeho účinnost při minimalizaci recirkulace prachu.



VAROVÁNÍ: Při manipulaci s filtrem by měly být používány odpovídající prvky osobní ochrany, jako jsou maska proti prachu a rukavice.

Vyjmutí filtru

1. Nastavte spínač zapnuto/vypnuto (c) do polohy VYPNUTO (O) a odpojte napájecí kabel od síťové zásuvky.
2. Uvolněte západky zásobníku (e) a sejměte hlavu vysavače (d) ze zásobníku. Položte hlavu vysavače obráceně na rovný povrch.
3. Uchopte filtr za konec plastového krytu a otáčejte s filtrem (i) proti směru pohybu hodinových ručiček, jako na uvedeném obrázku. Opatrně sejměte filtr z hlavy vysavače a zajištěte, aby z filtru nepadaly do montážního otvoru nečistoty.

POZNÁMKA: Dávejte pozor, aby nedošlo k poškození filtračního materiálu.

4. Musí-li být vyčištěna také spodní strana hlavy vysavače (d), použijte hadřík navlhčený v mýdlovém roztoku a potom nechejte hlavu vysavače oschnout. Zlikvidujte tento hadřík v příslušném kontejneru.
5. Zkontrolujte, zda není filtr opotřeben, roztržen nebo jinak poškozen. Membrány filtru DEWALT mají teflonovou vrstvu. Typem poškození nebo opotřebením může být odlupování této teflonové vrstvy z membrány, viz obr. 8.

POZNÁMKA: Máte-li jakékoli pochybnosti týkající se stavu filtru, filtr MUSÍ BÝT vyměněn. NEPOKRAČUJTE v používání filtru, je-li poškozen.



VAROVÁNÍ: Nikdy nepoužívejte při čištění filtru stlačený vzduch nebo kartáč, protože by došlo k poškození membrány filtru, což by umožnilo průchod prachu přes filtr. Je-li to nutné, opatrně poklepejte filtrem o tvrdý povrch nebo opláchněte filtr vlažnou vodou a nechejte jej oschnout. Zjistíte-li vizuálně poškození membrány filtru, proveďte výměnu filtru. Běžná provozní životnost filtru odpovídá šesti až dvanácti měsícům v závislosti na použití a údržbě filtru.

Vložení filtru

1. Ujistěte se, zda je těsnění filtru (t) na svém místě a zda je řádně zajištěno.
 2. Srovnejte závit filtru (u) se závit hlavy vysavače a zlehka otáčejte filtrem ve směru pohybu hodinových ručiček, dokud nebude utažen.
- POZNÁMKA:** Dávejte pozor, aby nedošlo k poškození filtračního materiálu.
3. Nasadte hlavu vysavače (d) na zásobník a zajištěte ji uzavřením západek (e).



Mazání

Vaše zařízení nevyžaduje žádná další mazání.



Čištění



VAROVÁNÍ: K čištění nekovových součástí tohoto zařízení nikdy nepoužívejte rozpouštědla nebo jiné agresivní látky. Tyto chemikálie mohou narušit materiály použité v těchto částech. Nikdy nedovolte, aby se do tohoto zařízení dostala jakákoli kapalina. Nikdy neponořujte žádnou část zařízení do kapaliny.

1. Vysajte vnější povrch tohoto vysavače. Je-li to nutné, při dalším čištění používejte pouze hadřík navlhčený v mýdlovém roztoku.
2. Po použití zlikvidujte tento hadřík v příslušném kontejneru.

Uložení (obr. 1)

1. Vyprázdňte zásobník, viz část **Vyprázdnění zásobníku** v kapitole **Obsluha**.
2. Vyčistěte vysavač zvenku i zevnitř. Viz část **Čištění**.
3. Vyčistěte nebo vyměňte filtr, viz část **Filtr**.
4. Způsobem znázorněným na obrázku uložte sací hadici a napájecí kabel (b). Uložte toto zařízení v suché místnosti a zabezpečte jej před neoprávněným použitím.

Doplňkové příslušenství



VAROVÁNÍ: Jiné příslušenství, než je příslušenství nabízené společností DEWALT, nebylo s tímto výrobkem testováno. Proto by mohlo být použití takového příslušenství s tímto

náradím velmi nebezpečné. Chcete-li snížit riziko zranění, používejte s tímto náradím pouze příslušenství doporučené společností DEWALT.

PŘÍSLUŠENSTVÍ

DWV9340-XJ	Filtr
DWV9315-XJ	Hadice odolná proti rozdrčení
DWV9401-XJ	Papírový sáček
DWV9402-XJ	Flaušový sáček
DWV9500-XJ	Držák Vac Rack

SYSTÉM DEWALT AirLock

DWV9000	Spojka s otočnou pojistkou
DWV9110	Kuželový pryžový adaptér 29 - 35 mm
DWV9120	Stupňovitý pryžový adaptér 35 - 38 mm
DWV9130	Adaptér s vnějším průměrem 35 mm
DWV9150	Šikmý adaptér s vnějším průměrem 35 mm

INSTALACE DRŽÁKU VAC RACK DWV9500 (OBR. 9)

POZNÁMKA: Model DWV900LT je dodáván s již nainstalovaným držákem DWV9500 Vac Rack.

1. Pomocí hvězdicového nástavce T-25 demontujte 4 šrouby rukojeti pro přenášení a sejměte tuto rukojeť.
2. Proveďte instalaci držáku pomocí montážních šroubů rukojeti pro přenášení. Zasuňte je do původních otvorů a utáhněte je.
3. Použijte 2 dodané šrouby (v) a umístěte je do zadních otvorů držáku Vac Rack. Zatlačte každý šroub dolů a otáčejte s ním tak, aby došlo k jejich průniku do materiálu a k jejich vniknutí do spodních skrytých výstupků. Proveďte utažení.



UPOZORNĚNÍ: U žádného zásobníku s objemem 14 litrů nepřekračujte hmotnost 9 kg, na jeden vysavač mohou být použity maximálně 2 zásobníky. U zásobníku s objemem 28 litrů nepřekračujte hmotnost 18 kg, na jeden vysavač může být použit maximálně 1 zásobník. Překročení doporučené výšky a hmotnosti by mohlo vést k nestabilitě vysavače, což by mohlo vést k způsobení zranění nebo k poškození zařízení.

POZNÁMKA: Nesnímejte hlavu vysavače ze zásobníku, je-li vysavač spojen s kufrý TSTAK. V takovém případě by mohlo dojít k poškození filtru vysavače.

UPEVNĚNÍ NAPÁJECÍHO KABELU K HADICI (OBR. 1)

Napájecí kabel (b) může být připevněn k sací hadici (g) pomocí příchytky hadice D279058CL (k dostání u autorizovaného prodejce DEWALT).

Další informace týkající se vhodného příslušenství získáte u autorizovaného prodejce.

Závady a postupy pro jejich odstranění

PROBLÉM	ŘEŠENÍ
Motor není v chodu	Zkontrolujte napájecí kabel, zástrčky a zásuvky. Ujistěte se, zda je spínač zapnuto/vypnuto v poloze ZAPNUTO (I).
Výkon sání se snižuje	Odstraňte předměty zablokované v sací hubici, sací trubici, sací hadici nebo ve filtru. Vyměňte papírový nebo flaušový sáček. Zkontrolujte správné usazení filtru. Vycištěte nebo vyměňte filtr. Vyprázdněte zásobník, viz část Vyprázdnění zásobníku v kapitole Obsluha .

PROBLÉM	ŘEŠENÍ
Vysavač se zastaví	<p>Byla aktivována ochrana proti přehřátí:</p> <ol style="list-style-type: none"> 1. Vypněte vysavač a odpojte tento vysavač od napájecího zdroje. 2. Je-li to nutné, vyprázdněte zásobník. 3. Nechejte celé zařízení vychladnout. 4. Připojte zástrčku napájecího kabelu k odpovídající zásuvce a nastavte spínač zapnuto/vypnuto do polohy ZAPNUTO (I), abyste provedli test vysavače. Nelze-li vysavač znovu spustit, kontaktujte prodejce nebo vyhledejte nejbližší autorizovaný servis DEWALT uvedený v katalogu DEWALT nebo kontaktujte prodejce kancelář společnosti DEWALT, která je uvedena v tomto návodu.
Během vysávání vychází z vysavače prach	<p>Zkontrolujte správné usazení filtru.</p> <p>Ujistěte se, zda není filtr poškozen a je-li to nutné, proveďte jeho výměnu.</p> <p>Ujistěte se, zda je na svém místě těsnění filtru a zda je filtr řádně zajištěn.</p>
Elektrické nářadí nelze zapnout.	Ujistěte se, zda je spínač zapnuto/vypnuto v poloze ZAPNUTO (I).

Ochrana životního prostředí



Tříděný odpad. Tento výrobek nesmí být likvidován v běžném domácím odpadu.

Jednoho dne zjistíte, že výrobek DEWALT musíte vyměnit nebo jej nebudete dále používat. V tomto případě myslete na ochranu životního prostředí a nevyhazujte jej do domácího odpadu. Zajistěte likvidaci tohoto výrobku v tříděném odpadu.



Tříděný odpad umožňuje recyklaci a opětovné využití použitých výrobků a obalových materiálů. Opětovné použití recyklovaných materiálů pomáhá chránit životní prostředí před znečištěním a snižuje spotřebu surovin.

Při zakoupení nových výrobků vám prodejny, místní sběrný odpadů nebo recyklační stanice poskytnou informace o správné likvidaci elektroodpadů z domácnosti.

Společnost DEWALT poskytuje službu sběru a recyklace výrobků DEWALT po skončení jejich provozní životnosti. Chcete-li využít výhody této služby, odevzdejte prosím váš výrobek kterémukoli zástupci autorizovaného servisu, který zařízení odebere a zajistí jeho recyklaci.

Místo nejbližšího autorizovaného servisu DEWALT naleznete na příslušné adrese uvedené v tomto návodu. Seznam autorizovaných servisů DEWALT a podrobnosti o poprodejním servisu naleznete také na internetové adrese: www.2helpU.com.

ZÁRUKA

EVROPSKÁ ZÁRUKA NA ELEKTRICKÁ NÁŘADÍ DEWALT V TRVÁNÍ 1 ROKU

Společnost DEWALT je přesvědčena o kvalitě svých výrobků a poskytuje 1letou záruku pro profesionální uživatele tohoto výrobku. Tato záruka žádným způsobem neovlivní vaše smluvní práva jako profesionálního uživatele nebo vaše zákonná práva jako soukromého neprofesionálního uživatele. Tato záruka je platná ve všech členských státech EU a evropské zóny volného obchodu EFTA.

V souladu s platnými smluvními podmínkami evropské záruky na elektrické nářadí DEWALT, které jsou k dispozici u místního zástupce společnosti DEWALT, u autorizovaných prodejců nebo na internetové adrese **www.2helpU.com**, platí následující, pokud do 12 měsíců od data zakoupení dojde u vašeho výrobku DEWALT k závadě v důsledku vady materiálu nebo špatného výrobního zpracování, společnost DEWALT může zdarma vyměnit všechny vadné části, nebo dle vlastního uvážení, může zdarma vyměnit celou reklamovanou jednotku.

Společnost DEWALT si vyhrazuje právo odmítnout jakoukoli reklamaci v rámci této záruky, která není podle názoru zástupce autorizovaného servisu v souladu s uvedenými smluvními podmínkami evropské záruky DEWALT.

Budete-li vyžadovat reklamaci, kontaktujte nejbližšího autorizovaného prodejce nebo vyhledejte nejbližší autorizovaný servis DEWALT na internetu, v katalogu DEWALT nebo kontaktujte prodejce DEWALT na adrese, která je uvedena v tomto návodu.

Seznam autorizovaných prodejců DEWALT a všechny podrobnosti o našem poprodejním servisu naleznete na internetové adrese: **www.2helpU.com**.

STANLEY BLACK & DECKER CZECH REPUBLIC S.R.O.

Tůrkova 5b
149 00 Praha 4
Česká Republika
Tel.: 261 009 772
Fax: 261 009 784
Servis: 244 403 247
www.dewalt.cz
obchod@sbdinc.com

BAND SERVIS

K Pasekám 4440
760 01 Zlín
Tel.: 577 008 550,1
Fax: 577 008 559
www.bandservis.cz
bandservis@bandservis.cz

K R E S P O L . S . R . O .

Cvilinská 325 / 7, Pod Cvilínem
794 01 Krnov
Tel.: +420 603 891 357
www.kres.cz
zakazky@kres.cz

Právo na případné změny vyhrazeno.

12/2022



TYP VÝROBKU:

CZ	Výrobní kód	Datum prodeje	Razítko prodejny
SK	Výrobný kód	Dátum predaja	Podpis Pečiatka predajne Podpis

CZ Dokumentace záruční opravy			SK Dokumentácia záručnej opravy			
CZ	Číslo	Datum příjmu	Datum zakázky	Číslo zakázky	Závada	Razítko Podpis
SK	Číslo dodávky	Dátum príjmu	Dátum opravy	Číslo objednávky	Porucha	Pečiatka Podpis

CZ
Adresy servisu
Band servis
Klásterského 2
CZ-140 00 Praha 4
Tel.: 00420 244 403 247
Fax: 00420 241 770 167

CZ
Band servis
K Pasekám 4440
CZ-760 01 Zlín
Tel.: 00420 577 008 550,1
Fax: 00420 577 008 559
<http://www.bandservis.cz>

CZ
K R E S spol. s.r.o.
Cvilinská 325 / 7, Pod Cvilínem
CZ-794 01 Krnov
Tel.: +420 603 891 357
e-mail: zakazky@kres.cz
www.kres.cz

SK
Adresa servisu
Band servis
Paulínska ul. 22
SK-917 01 Trnava
Tel.: 00421 335 511 063
Fax: 00421 335 512 624